

Contient une toupie BEYBLADE non assemblée, un propulseur et une tige cannelée.  
Assemblage requis, sans l'aide d'outils.

**⚠ MISE EN GARDE: Ne te sers pas des toupies ou des arènes BEYBLADE sur une table ou toute autre surface surélevée.**

Les toupies et les arènes BEYBLADE doivent être utilisées sur le sol. Ne te penche pas au-dessus de l'arène pendant que les toupies y tournent, car celles-ci peuvent rebondir hors de l'arène et causer des blessures aux yeux ou au visage.

- Lis les instructions avant d'assembler et de jouer, et garde-les pour référence ultérieure.
- Au moment de détacher les pièces de leur cadre, demande à un adulte d'ébarber ces dernières à l'aide de ciseaux ou de tout autre outil approprié.
- Le cadre comporte des numéros qu'il faut respecter afin d'assembler les bonnes pièces.
- Jette immédiatement les sacs en plastique.

**PIÈCES:**

Cadre des pièces, base de la toupie, anneau d'attaque A, anneau d'attaque B, anneau de lest en métal, propulseur de rotation à droite, tige cannelée

Nota: Le capuchon dont un des côtés est marqué de trous et d'un triangle peut être utilisé avec le propulseur électronique BEYBLADE (vendu séparément).

Les arènes BEYSTADIUM sont vendues séparément.

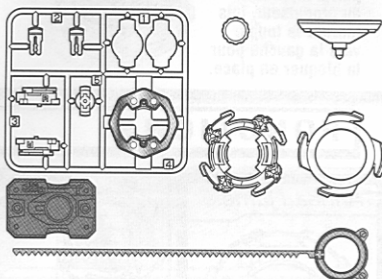

**CONSTRUIS:**

**1** Fixe l'anneau de lest en métal à l'engrenage ⑤.

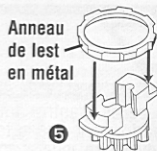

**2** Referme chaque moitié de l'engrenage de rotation à droite ③ sur l'engrenage pour y enfermer l'anneau de lest en métal.

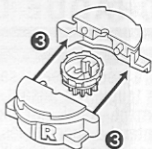

**3** Applique les autocollants comme indiqué.

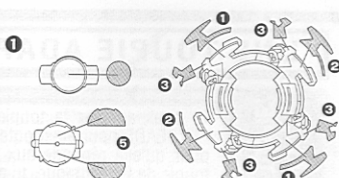

**4** Insère les fixations ② dans la base jusqu'à ce que leur extrémité dépasse les boutons. Ne les insère pas plus loin pour l'instant.

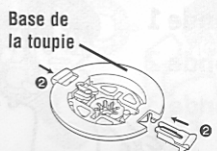

**5** Dépose l'engrenage de rotation à droite dans la base.

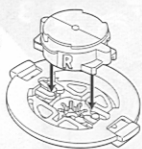

**6** Enclenche les fixations bien à fond dans la base pour y fixer l'engrenage de rotation à droite.

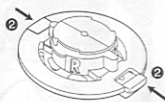

**7** Dépose le disque lesté ④ sur la base.

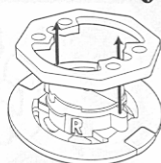

**8** Place les 2 anneaux d'attaque ensemble.

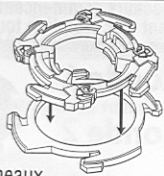

**10** Dépose l'anneau d'attaque sur la base en alignant ses languettes sur les rainures de l'engrenage de rotation. Tourne l'anneau vers la gauche jusqu'à ce qu'il bloque en place. (Tourne l'anneau vers la droite pour le détacher de la base.)

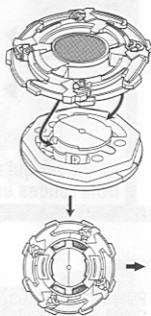

**11** Ta toupie est maintenant parée au combat!

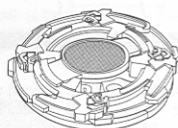

**9** Fixe un capuchon sur les anneaux d'attaque.

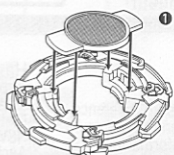

## PROPULSE:

**A** Introduis la tige cannelée dans le propulseur, comme indiqué.

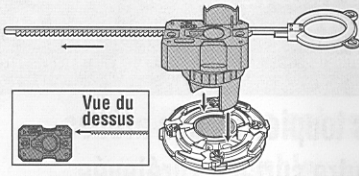

**B** Insère les tiges du propulseur dans les ouvertures de la toupie, comme indiqué.

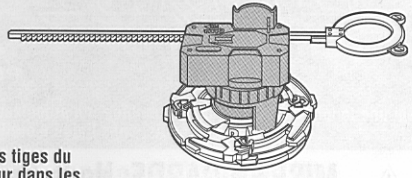

**C** Tout en retenant la partie inférieure du propulseur, fais tourner la toupie vers la gauche pour la bloquer en place.

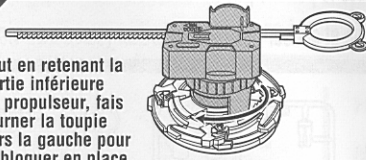

**D** Tout en retenant fermement le propulseur, tire la tige cannelée au-dessus de l'arène (vendue séparément); la toupie sera lancée au combat en tournant!

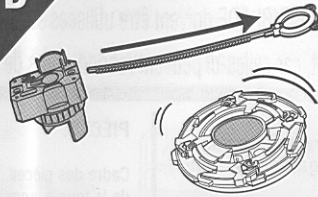

## FONCTIONS:

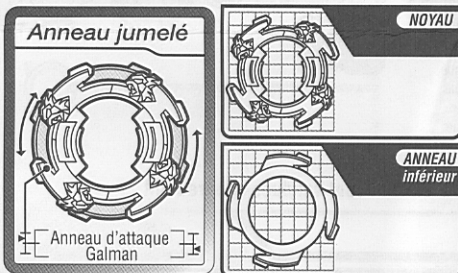

Le double anneau d'attaque est petit et léger pour aider la toupie à esquiver les attaques venant de tous les angles et à absorber le choc quand elle entre en collision avec l'adversaire.

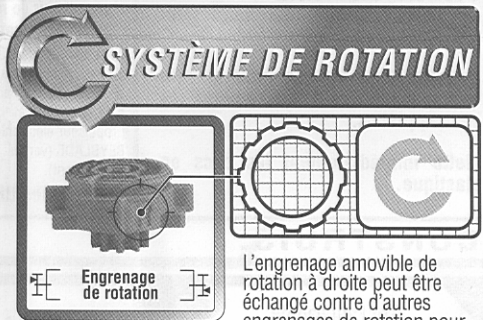

L'engrenage amovible de rotation à droite peut être échangé contre d'autres engrenages de rotation pour une personnalisation accrue de ta toupie et encore plus de stratégies de combat.

## UNE TOUPIE ADAPTÉE À CHAQUE COMBAT

**COMMENT ADAPTER TA TOUPIE?**

Tu peux adapter ta toupie à tes besoins en échangeant ses pièces contre celles d'autres toupiées BEYBLADE pour ainsi obtenir une nouvelle toupie. Ce faisant, tu modifies la performance de ta toupie pour qu'elle réponde aux besoins du moment. Ainsi, par exemple, si ton adversaire joue avec une toupie de type attaque, tu auras peut-être intérêt à changer les pièces de ta toupie pour en créer une de type défense qui puisse résister aux attaques adverses. Familiarise-toi avec les divers types d'anneaux d'attaque, de disques lestés et d'engrenages de rotation qui sont disponibles ou que tu possèdes déjà dans ta collection. Examine aussi les tableaux étoilés qui apparaissent sur les emballages, qui t'indiquent les forces des pièces de chacune des toupiées. Enfin, rends-toi au site [beyblade.hasbro.com](http://beyblade.hasbro.com) pour encore plus d'information.

**TRIPLE RONDE** Ton adversaire et toi vous affrontez avec chacun 3 toupiées BEYBLADE, pour trois fois plus d'action!

