

Incluye un trompo BEYBLADE desarmado, un propulsor y una varilla dentada.
Requiere armado, sin herramientas.

⚠ CUIDADO: No uses los trompos o los estadios BEYBLADE sobre una mesa o sobre cualquier otra superficie elevada.

Los trompos y los estadios BEYBLADE deben usarse en el suelo. No te inclines sobre el estadio mientras los trompos están girando, ya que pueden rebotar y causar lesiones a los ojos y la cara.

- Lee las instrucciones antes de armar y de jugar, y guárdalas para referencia futura.
- Deshazte inmediatamente de las bolsas plásticas.

PIEZAS:

Protector de tapita, anillo de ataque, pesa del disco, núcleo giratorio, etiquetas.

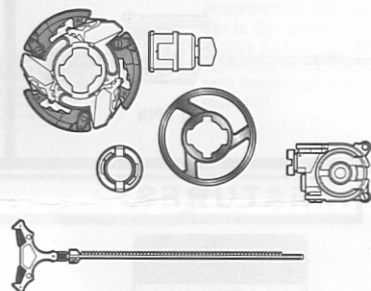

Los estadios BEYSTADIUM se venden por separado.

CONSTRUYE:

1

Coloca las calcomanías.

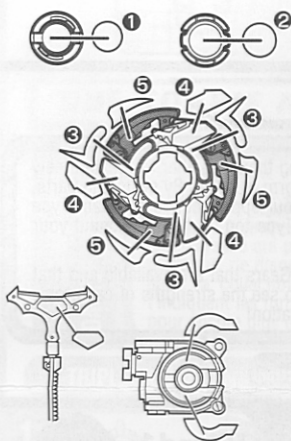

2

Asegúrate que la pesa del disco esté volteada del buen lado.

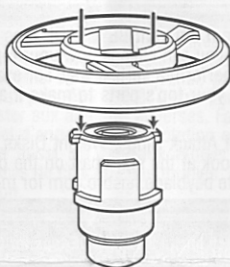

3

Coloca el anillo de ataque en el sentido correcto.

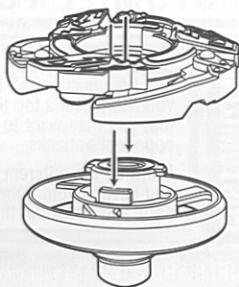

4

Manteniendo el núcleo giratorio en su sitio, alinea las ranuras del protector de tapita con las lengüetas del núcleo. Usando la llave para tapitas, traba le protector de tapita girándolo hacia la derecha.

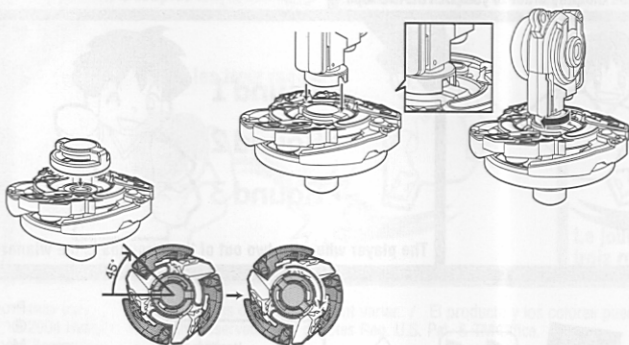

5

¡Ahora tu trompo BEYBLADE está listo para combatir!

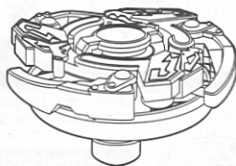

PROPULSA:

A

Con el propulsor bidireccional, escoge en qué sentido harás girar tu trompo (rotación a la izquierda o a la derecha). Inserta la varilla dentada como se indica.

ROTACIÓN A LA DERECHA

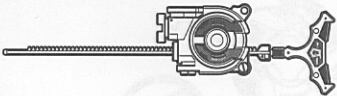
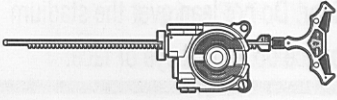

ROTACIÓN A LA IZQUIERDA

B

Inserta las lengüetas de apoyo en las ranuras del protector de tapita. El propulsor se mantiene unido al trompo cuando es introducido correctamente.

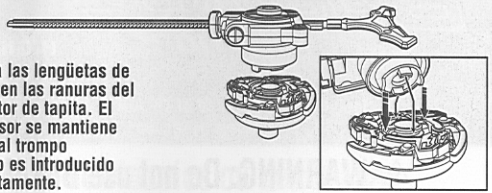

C

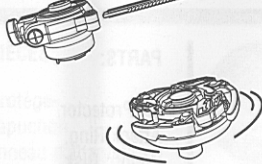

Sosteniendo el propulsor firmemente, jala la varilla dentada encima del estadio (vendido por separado), para que el trompo empiece a girar en el momento en que sale del propulsor.

CARACTERÍSTICAS:

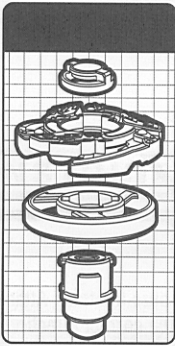

Los componentes de acero de los trompos **HARD METAL SYSTEM™*** y su perfil bajo te dan una gran fuerza ofensiva y convierten tu trompo en un blanco más pequeño.

La mayor parte de las piezas de tu trompo **HARD METAL SYSTEM™*** son intercambiables con las de otros trompos **HARD METAL SYSTEM™***.

WOLBORG MS tiene un eje de rotación libre que permite a tu trompo girar largo tiempo conservando su equilibrio.

UN TROMPO ADAPTADO A CADA COMBATE

¿CÓMO ADAPTAR TU TROMPO?

Puedes personalizar tu trompo tomando piezas de otros trompos **BEYBLADE** y unir las para obtener un nuevo trompo. ¿Por qué modificarlo? Para ajustar el rendimiento de tu trompo a las necesidades del momento. Intercambiando sus piezas puedes crear un trompo más eficaz para cierto tipo de combate. Así por ejemplo si tu oponente juega con un trompo de tipo ataque, te conviene cambiar las piezas de tu trompo para convertirlo en tipo defensa a fin de contrarrestar los ataques adversos. Conozca los diferentes tipos de anillos de ataque, discos-pesas o engranajes de rotación existentes o que ya tienes en tu colección. Mira también las tablas con estrellas en los empaques que te indican las fuerzas de las piezas de cada trompo. Por fin, visita nuestro sitio beyblade.hasbro.com para más información.

TRES RONDAS ¡Tú y tu adversario se enfrentarán con 3 trompos Beyblade para triple diversión!

1

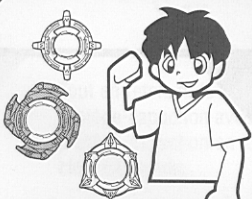

Alista tus 3 trompos Beyblade.

2

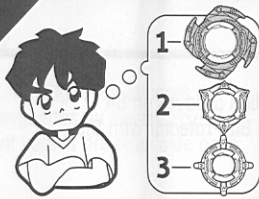

Determina en qué orden los lanzarás.

3

► Ronda 1
Ronda 2
Ronda 3



Los jugadores empiezan la partida lanzando su primer trompo Beyblade.

4

Jueguen las tres rondas.

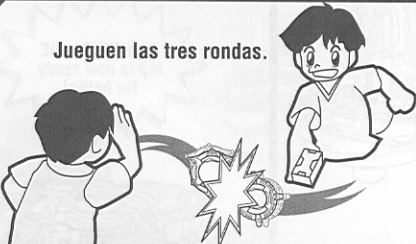

5

► Ronda 1
► Ronda 2
► Ronda 3



¡El jugador que gana dos de las tres rondas gana la partida!