

Requiere armado, sin herramientas.

⚠ CUIDADO: No uses los trompos o los estadios Beyblade™ sobre una mesa o sobre cualquier otra superficie elevada.

Los trompos y los estadios BEYBLADE deben usarse en el suelo. No te inclines sobre el estadio mientras los trompos están girando, ya que pueden rebotar y causar lesiones a los ojos y la cara.

- Lee las instrucciones antes de armar y de jugar, y guárdalas para referencia futura.
- Al retirar las piezas de su marco, pídele a un adulto que les recorte el exceso de plástico con tijeras o cualquier otra herramienta apropiada.
- En el marco están inscritos unos números. Fíjate bien en ellos para armar las piezas correctamente.
- Deshazte inmediatamente de las bolsas plásticas.

PIEZAS:

Guía con piezas, base del trompo, anillo de ataque, punta de metal, anillo-pesa de metal, propulsor para rotación a la derecha y varilla dentada.

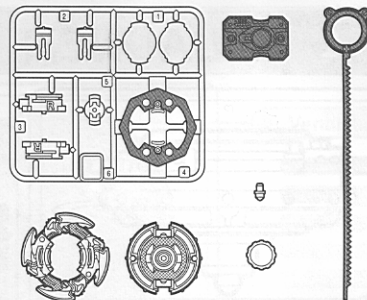

CONSTRUYE:

1 Coloca las etiquetas tal como se indica.

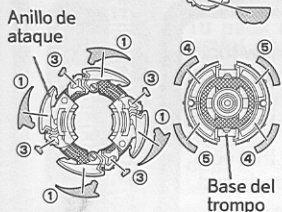

2



3

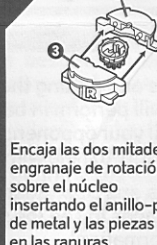

4

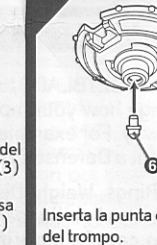

5

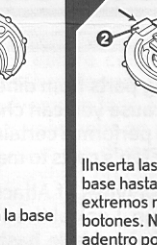

6

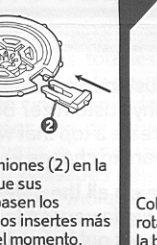

7

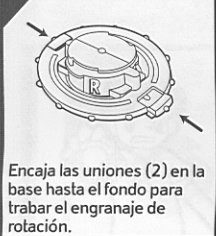

8

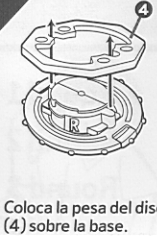

9

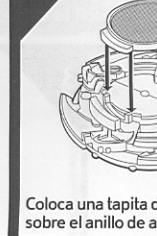

10

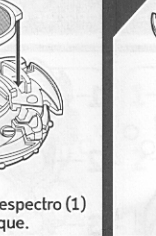

11



Coloca el anillo de ataque sobre la base alineando las lengüetas del anillo con las ranuras del engranaje de rotación. Gira el anillo hacia la IZQUIERDA hasta que se traben en posición. (Gira el anillo hacia la derecha para extraerlo de la base.)

A LA IZQUIERDA PARA CERRAR

¡Tu trompo BEYBLADE está ahora listo para combatir!

PROPULSA:

A Inserta la varilla con estrías en el propulsor tal como se indica.



NOTA: Usa los engranajes de rotación izquierda con los propulsores de rotación izquierda, y los engranajes de rotación derecha con los propulsores de rotación derecha.

B Inserta los salientes del propulsor en las ranuras del trompo, tal como se indica.

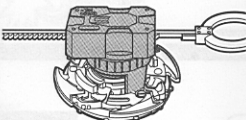

C Sosteniendo la parte inferior del propulsor, gira el trompo hacia la izquierda para que se traben en su lugar.

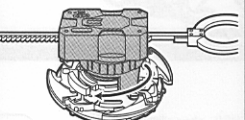

D

Sosteniendo el propulsor firmemente, jala la varilla con estrías encima del estadio (vendido por separado), para que el trompo empiece a girar en el momento en que sale del propulsor.

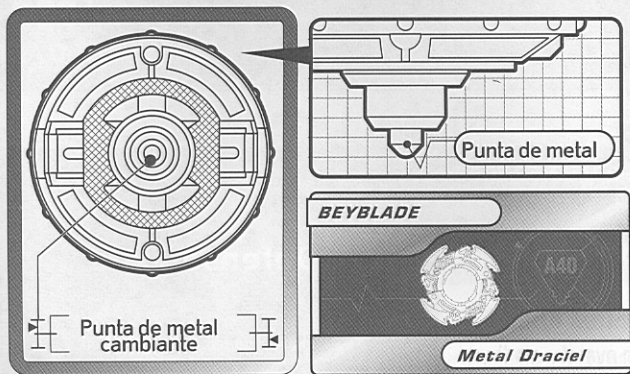

La punta de metal es perfecta para resistir largos combates.

SISTEMA DE ROTACIÓN

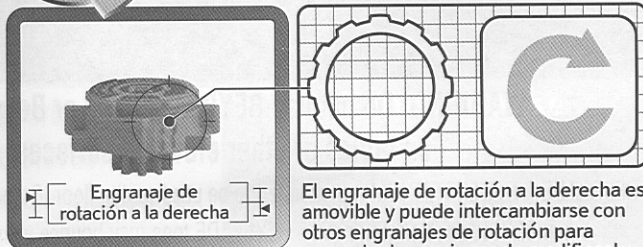

El engranaje de rotación a la derecha es amovible y puede intercambiarse con otros engranajes de rotación para aumentar las opciones de modificar tu trompo y un mayor número de estrategias de combate.

1 PROPULSA

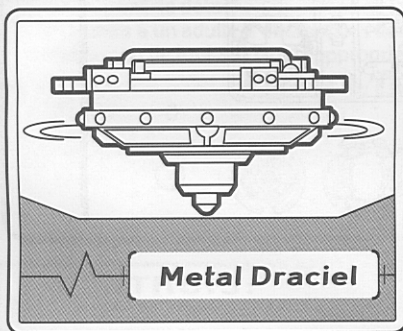

2 COMBATE

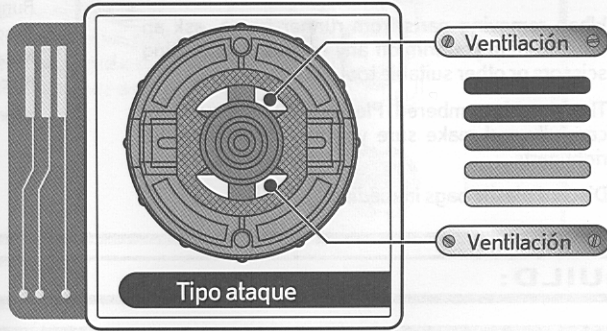

UN TROMPO ADAPTADO A CADA COMBATE

¿CÓMO ADAPTAR TU TROMPO?

Puedes personalizar tu trompo tomando piezas de otros trompos BEYBLADE y unir las para obtener un nuevo trompo. ¿Por qué modificarlo? Para ajustar el rendimiento de tu trompo a las necesidades del momento. Intercambiando sus piezas puedes crear un trompo más eficaz para cierto tipo de combate. Así por ejemplo si tu oponente juega con un trompo de tipo ataque, te conviene cambiar las piezas de tu trompo para convertirlo en tipo defensa a fin de contrarrestar los ataques adversos. Conozca los diferentes tipos de anillos de ataque, discos-pesas o engranajes de rotación existentes o que ya tienes en tu colección. Mira también las tablas con estrellas en los empaques que te indican las fuerzas de las piezas de cada trompo. Por fin, visita nuestro sitio beyblade.hasbro.com para más información.

TRES RONDAS ¡Tú y tu adversario se enfrentarán con 3 trompos Beyblade para triple diversión!

1

Alista tus 3 trompos Beyblade.

2

Determina en qué orden los lanzarás.

3

► Ronda 1
Ronda 2
Ronda 3

Los jugadores empiezan la partida lanzando su primer trompo Beyblade.

4

Jueguen las tres rondas.

5

► Ronda 1
► Ronda 2
► Ronda 3

¡El jugador que gana dos de las tres rondas gana la partida!