



EDAD: 8+
82585/82500 Asst.

Wolborg 2™

TROMPOS DE ALTO NIVEL
CALIBRE COMPETITIVO

A-39

Tipo resistencia/defensa

⚠ CUIDADO: No uses los trompos o el estadio Beyblade™ sobre una mesa o sobre cualquier otra superficie elevada.

Los trompos y el estadio BEYBLADE deben usarse en el suelo. No te inclines sobre el estadio mientras los trompos están girando, ya que pueden rebotar y causar lesiones a los ojos y la cara.

Requiere armado, sin herramientas.

Incluye un trompo BEYBLADE desarmado, un propulsor y una varilla dentada.

- Lee las instrucciones antes de armar y de jugar, y guárdalas para referencia futura.
- Al retirar las piezas de su marco, pídele a un adulto que les recorte el exceso de plástico con tijeras o cualquier otra herramienta apropiada.
- En el marco están inscritos unos números. Fíjate bien en ellos para armar las piezas correctamente.
- Deshazte inmediatamente de las bolsas plásticas.

PIEZAS:

Guía con piezas, base del trompo, anillo de ataque, pesa del disco, cojinete, eje de rotación, propulsor y varilla dentada.

Los estadios BEYBLADE se venden por separado.

Nota: Incluye 2 tapitas. La tapita cuyo lado tiene orificios y un triángulo puede usarse con los propulsores electrónicos BEYBLADE (vendidos por separado).

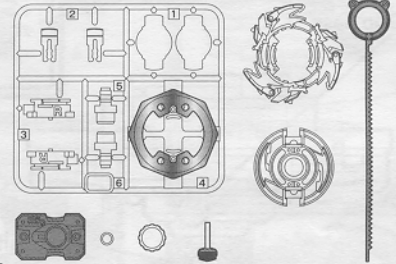

CONSTRUYE:

1 Coloca las etiquetas tal como se indica.

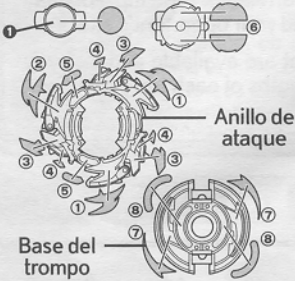

NOTA: La etiqueta para tapita que se encuentra en la hoja grande de etiquetas debe aplicarse en la tapita 1 cuyo lado tiene orificios y un triángulo. Aplica las etiquetas en el lado liso de las tapitas.

2 Desliza el cojinete (6) por el eje de rotación y encaja las dos mitades del engranaje (5) sobre el eje.



3 Coloca el anillo-pesa de metal sobre el engranaje armado.



4 Encaja las dos mitades del engranaje de rotación a la derecha (3) sobre el eje armado, asegurándote de que el anillo-pesa y el eje queden bien trabados.

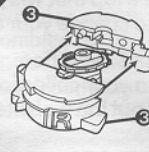

5 Inserta las uniones (2) en la base hasta que sus extremos rebasen los botones. No las insertes más adentro por el momento.

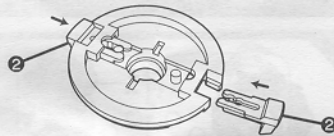

6 Coloca el engranaje de rotación a la derecha en la base.



7 Encaja las uniones (2) en la base hasta el fondo para trabar el engranaje de rotación a la derecha.

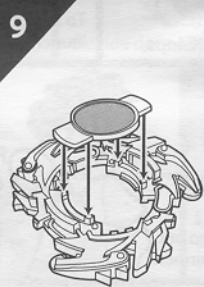

8 Coloca la pesa del disco (4) en la base.

Encaja la tapita sobre el anillo de ataque.

10 Coloca el anillo de ataque sobre la base alineando las lengüetas del anillo con las ranuras del engranaje. Gira el anillo hacia la IZQUIERDA hasta que se trabo. (Gira el anillo hacia la derecha para extraerlo de la base.)

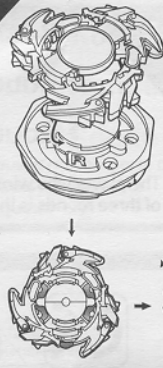

A LA IZQUIERDA PARA CERRAR

11 Ahora tu trompo BEYBLADE está listo para combatir!

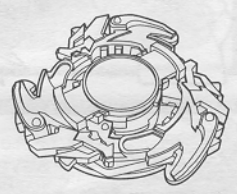

PROPULSA:

A Inserta la varilla dentada en el propulsor tal como se indica.

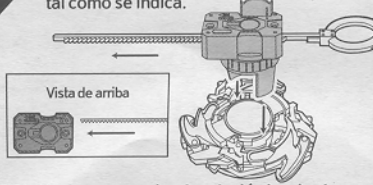

NOTA: Usa los engranajes de rotación izquierda con los propulsores de rotación izquierda, y los engranajes de rotación derecha con los propulsores de rotación derecha.

B Inserta las estrías del propulsor en las ranuras del trompo, tal como se indica.

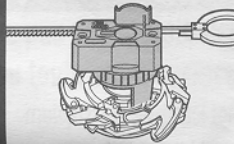

C Sosteniendo la parte inferior del propulsor, gira el trompo hacia la izquierda para que se trabé en su lugar.

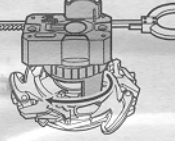

Sosteniendo el propulsor firmemente, jala la varilla dentada encima del estadio (vendido por separado), para que el trompo empiece a girar en el momento en que sale del propulsor.

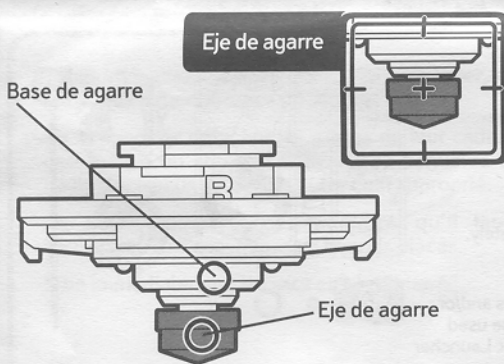

La punta del eje se adhiere a la superficie, lo que reduce los riesgos de que el trompo salga eyectado del estadio cuando choca con otros.



Poder de agarre



Cojinete de alto rendimiento con rotación libre que permite al eje dar vuelta.



UN TROMPO ADAPTADO A CADA COMBATE

¿CÓMO ADAPTAR TU TROMPO?

Puedes personalizar tu trompo tomando piezas de otros trompos BEYBLADE y unirlos para obtener un nuevo trompo. ¿Por qué modificarlo? Para ajustar el rendimiento de tu trompo a las necesidades del momento. Intercambiando sus piezas puedes crear un trompo más eficaz para cierto tipo de combate. Así por ejemplo si tu oponente juega con un trompo de tipo ataque, te conviene cambiar las piezas de tu trompo para convertirlo en tipo defensa a fin de contrarrestar los ataques adversos. Conozca los diferentes tipos de anillos de ataque, discos-pesas o engranajes de rotación existentes o que ya tienes en tu colección. Mira también las tablas con estrellas en los empaques que te indican las fuerzas de las piezas de cada trompo. Por fin, visita nuestro sitio beyblade.hasbro.com para más información.

TRES RONDAS ¡Tú y tu adversario se enfrentarán con 3 trompos Beyblade para triple diversión!

1

Alista tus 3 trompos Beyblade.

2

Determina en qué orden los lanzarás.

3

► Ronda 1
Ronda 2
Ronda 3

Los jugadores empiezan la partida lanzando su primer trompo Beyblade.

4

Jueguen las tres rondas.

5

► Ronda 1
► Ronda 2
► Ronda 3

¡El jugador que gana dos de las tres rondas gana la partida!

Para ideas de juego, estrategias y las reglas oficiales del juego, mira BEYBLADE.COM BEYBLADE.HASBRO.COM