

Luces y Sonidos Gira Gira

Le agradecemos la adquisición de este producto de la línea Playskool®!

REQUIERE SER ARMADO POR UN ADULTO.

3 pilas AA (1,5 V) necesarias. Se recomienda el uso de pilas alcalinas (no incluidas). Destornillador en cruz necesario para armar el juguete y colocar las pilas.

Este producto lleva tornillos # 10 (2 cm ó 3/4") con cabeza en cruz. En caso de necesitar tornillos de repuesto, los puede adquirir en cualquier ferretería.

ADVERTENCIA:

Mantenga las piezas pequeñas necesarias para el armado fuera del alcance de los niños.

Edad: 1 1/2 - 5 1/2

LEA CUIDADOSAMENTE
ESTAS INSTRUCCIONES
ANTES DE OPERAR
EL JUGUETE.

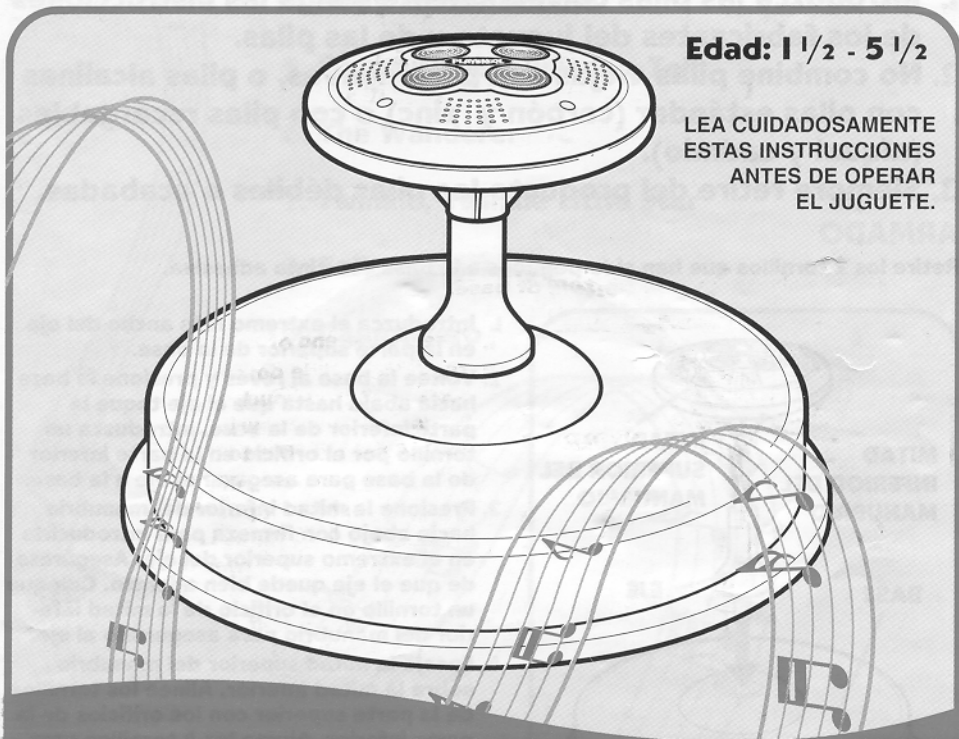

PLAYSKOOL



COLOCACIÓN DE LAS PILAS

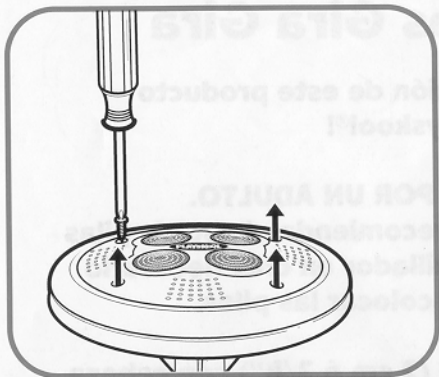

El compartimiento de las pilas está ubicado debajo de la mitad superior del manubrio. Afloje el tornillo de la tapa del compartimiento de las pilas (el tornillo permanece asido a la tapa). Retire la tapa. Introduzca tres pilas AA (1,5 V) alcalinas nuevas. Cierre la tapa y ajuste el tornillo.

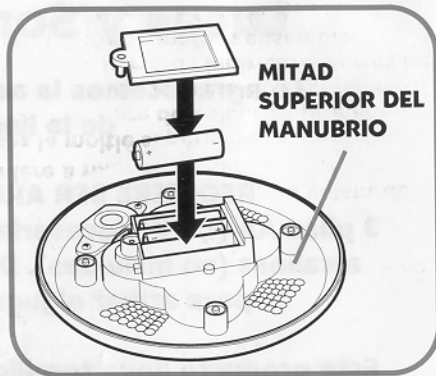

CUIDADO: PARA EVITAR QUE EL CONTENIDO DE LAS PILAS SE DERRAME

1. Introduzca las pilas correctamente y siga las instrucciones de los fabricantes del juguete y de las pilas.
2. No combine pilas viejas con pilas nuevas, o pilas alcalinas con pilas estándar (carbón y zinc) o con pilas recargables (níquel y cadmio).
3. Siempre retire del producto las pilas débiles o acabadas.

ARMADO

Retire los 2 tornillos que han sido pegados a la base con cinta adhesiva.

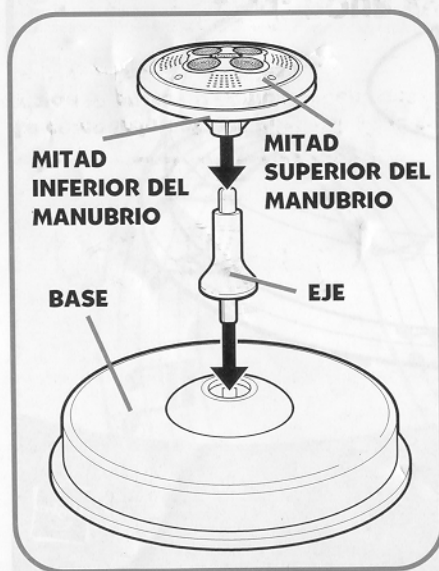

1. Introduzca el extremo más ancho del eje en la parte superior de la base.
2. Voltee la base al revés y presione la base hacia abajo hasta que el eje toque la parte inferior de la base. Introduzca un tornillo por el orificio en la parte inferior de la base para asegurar el eje a la base.
3. Presione la mitad inferior del manubrio hacia abajo con firmeza para introducirla en el extremo superior del eje. Asegúrese de que el eje quede bien adentro. Coloque un tornillo en el orificio de la mitad inferior del manubrio para asegurarlo al eje.
4. Encaje la mitad superior del manubrio sobre la mitad inferior. Alinee los tornillos de la parte superior con los orificios de la parte inferior. Ajuste los 4 tornillos para asegurar las 2 mitades.

Nota: Asegúrese de que todas las piezas hayan quedado bien unidas antes de que su niño use el juguete.

CARACTERÍSTICAS DEL JUEGO

- El niño se debe sentar en la base y luego girar el manubrio para dar vueltas y vueltas.
- Debe presionar la parte superior del manubrio para activar música y luces. Cada vez que su niño presione el manubrio, podrá escuchar 1 de las 9 canciones infantiles. También puede pasar de una canción a la otra presionando la parte superior del manubrio.

• Lista de canciones:

1. Rockin' Robin
2. Jenny Lind Polka
3. She'll Be Comin' Round the Mountain
4. Polly Wooly Doodle
5. Obertura de Guillermo Tell
6. The Wanderer
7. Twinkle, Twinkle Little Star
8. Sailor's Hornpipe
9. Campanero



Cualquier cambio o alteración realizado en el producto sin la autorización del fabricante, podría anular el derecho de uso del usuario.

© 2000 Hasbro, Inc. Todos los derechos reservados.

Hasbro Canada, P.O. Box 267, Station A, Longueuil, Québec J4H 3X6

Imp. y dist.: Hasbro de México, S.A. de C.V. Periférico Sur N° 4124, 7° piso.
Col. Jardines del Pedregal, Del. Villa Alvaro Obregón, México, D.F., C.P. 01900.

Centro de Servicio para México: Km 17.5 Carr. Cuautitlán-Tlalnepantla, Fracc.
Loma Bonita, Cuautitlán Izcalli, Edo. de Méx., C.P. 54756. Tel.: 5872-9483 y
01-800-712-6225.

34660

PN 49108600

03/00

12834660111