

Âge: 9 à 30 mois

LA SURVEILLANCE D'UN ADULTE EST
OBLIGATOIRE LORSQUE L'ENFANT S'AMUSE
AVEC CE JOUET.

Assemblage par un adulte requis. Outils requis
(non inclus): tournevis Phillips, marteau,
bloc de bois.

**IMPORTANT: VÉRIFIER PÉRIODIQUEMENT
TOUS LES VIS ET ÉCROUS DE L'AUTO ANIMÉE
POUR S'ASSURER QU'ILS TIENNENT BIEN.**

INSTRUCTIONS D'ASSEMBLAGE

**MISE EN GARDE: CE JOUET NE DOIT PAS ÊTRE
UTILISÉ PRÈS D'UNE PISCINE, DANS UNE PENTE
OU À PROXIMITÉ D'UNE PENTE, PRÈS D'UNE
ROUTE OU D'UN ESCALIER. L'ENFANT DOIT
TOUJOURS PORTER DES CHAUSSURES POUR
MONTER DANS CE VÉHICULE. N'ACCUEILLE
QU'UN ENFANT À LA FOIS.**

LISTE DES PIÈCES:

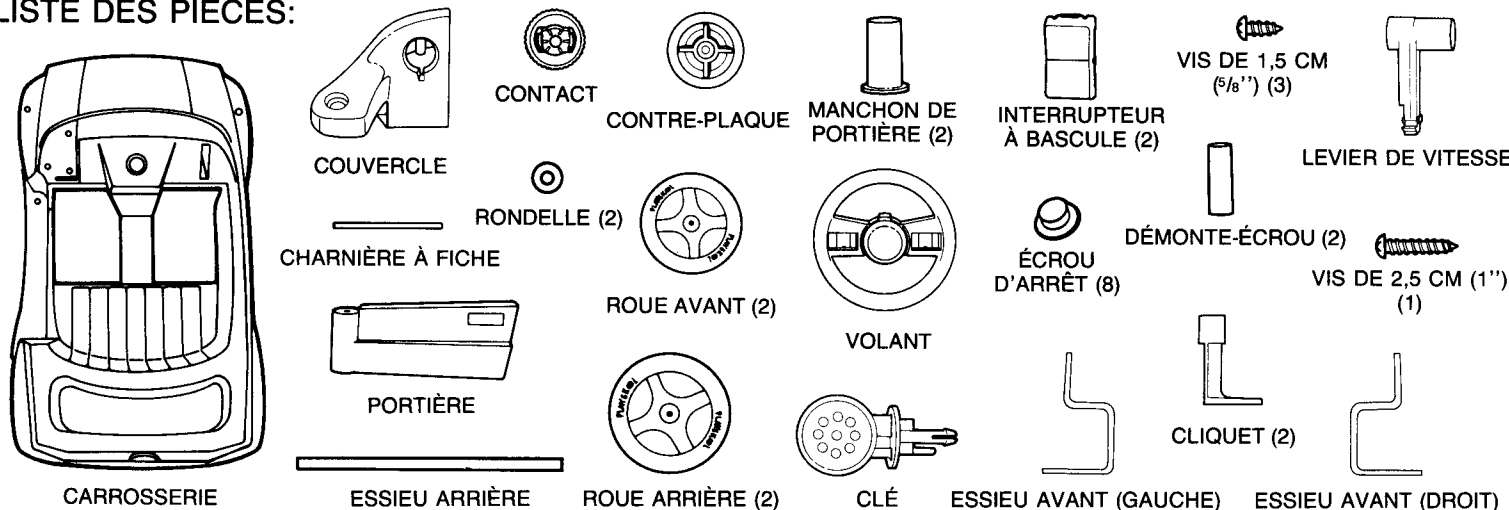

1. Placez le COUVERCLE sur le tableau de bord, comme illustré (ILL. A). Tournez la CARROSSERIE à l'envers. Alignez les trous du COUVERCLE avec ceux de la CARROSSERIE. À l'aide d'un tournevis Phillips, fixez le COUVERCLE à la CARROSSERIE avec 3 VIS de 1,5 cm (5/8'') (ILL. B).

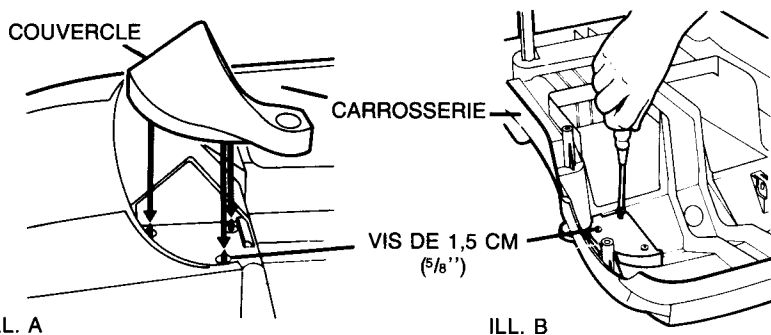

2. Appuyez une des extrémités de la CHARNIÈRE À FICHE sur le bloc de bois, et placez un ÉCROU D'ARRÊT sur l'autre extrémité. Placez un DÉMONTE-ÉCROU sur l'ÉCROU D'ARRÊT, et tapez délicatement sur celui-ci avec le marteau pour fixer l'ÉCROU D'ARRÊT sur la CHARNIÈRE À FICHE.

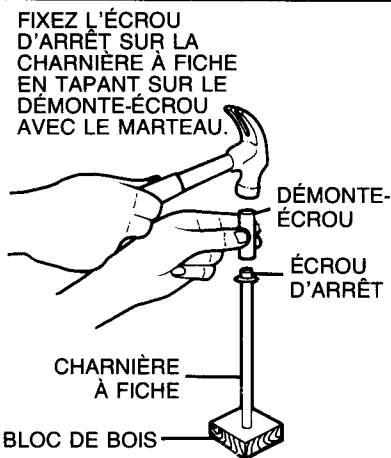

3. Insérez les MANCHONS dans les trous supérieur et inférieur de la PORTIÈRE, puis insérez la PORTIÈRE entre le COUVERCLE et la CARROSSERIE (ILL. A).

Alignez les trous de la CARROSSERIE, de la PORTIÈRE et du COUVERCLE. En commençant par en-dessous, insérez la CHARNIÈRE À FICHE dans les trous de la CARROSSERIE, de la PORTIÈRE ET DU COUVERCLE (ILL. B).

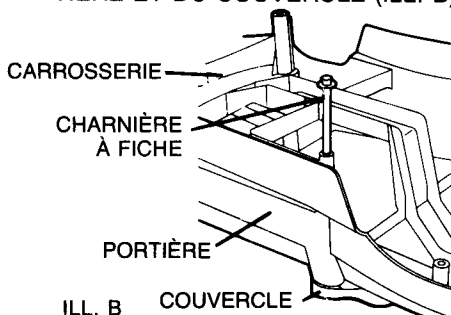
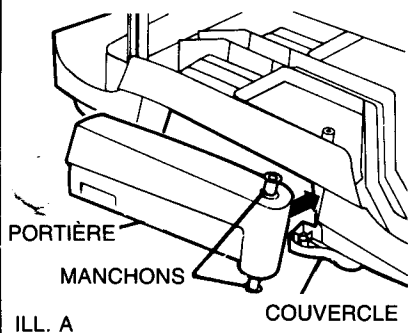

4. Remettez la carrosserie à l'endroit. Soutenez la CHARNIÈRE À FICHE par en-dessous à l'aide du bloc de bois. Fixez l'ÉCROU D'ARRÊT sur l'autre extrémité de la CHARNIÈRE À FICHE en tapant doucement sur le DÉMONTE-ÉCROU avec le marteau.

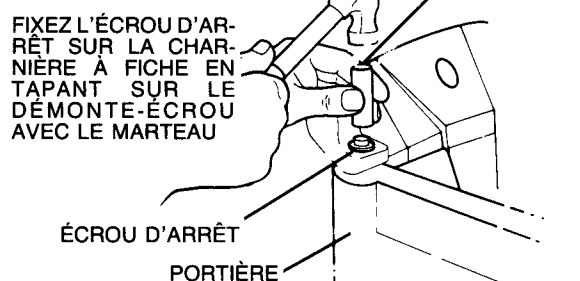

5. Appuyez une des extrémités de l'ESSIEU ARRIÈRE sur le bloc de bois. Fixez un ÉCROU D'ARRÊT sur l'autre extrémité en tapant doucement sur le DÉMONTE-ÉCROU avec le marteau. Glissez l'ESSIEU ARRIÈRE dans l'ENJOLIVEUR de la ROUE ARRIÈRE (grosse roue); glissez ensuite le CLIQUET sur l'essieu, comme illustré. Glissez le bloc ESSIEU ARRIÈRE dans les poteaux de soutien de l'arrière de la carrosserie en vous assurant que le CLIQUET est correctement logé entre les deux nervures du poteau de soutien.

NOTE: Si vous désirez que la voiture ne cliquette pas, coupez l'extrémité de chaque cliquet avec un gros ciseau.

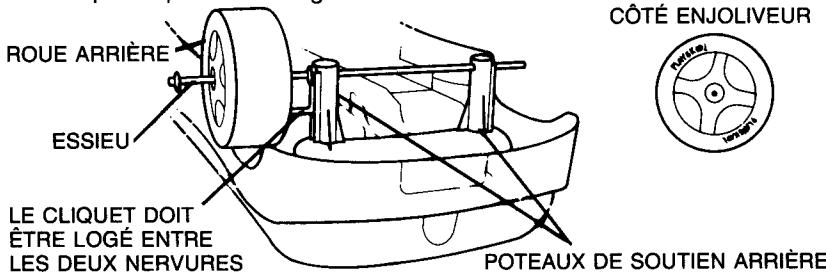

6. Placez le véhicule sur le côté, roue au plancher. Glissez l'autre CLIQUET, bras tourné vers le haut, sur l'ESSIEU ARRIÈRE. Glissez l'autre ROUE ARRIÈRE sur l'ESSIEU, enjoliveur tourné vers l'extérieur. En vous servant du bloc de bois et du DÉMONTE-ÉCROU pour soutenir l'extrémité de l'essieu déjà munie d'un ÉCROU D'ARRÊT, fixez l'autre ÉCROU D'ARRÊT sur l'ESSIEU avec le marteau et le second DÉMONTE-ÉCROU.

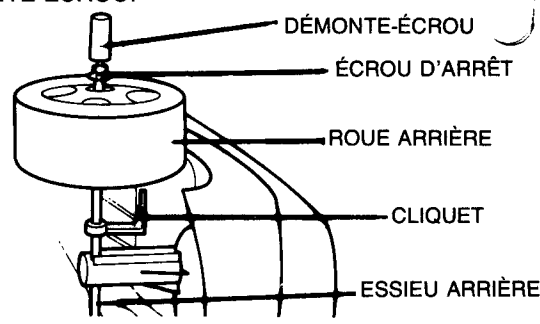

7. Glissez une ROUE AVANT (petite roue) sur l'ESSIEU AVANT, comme illustré, en vous assurant que le côté de la roue qui est muni de l'enjoliveur est tourné vers l'extérieur. À l'aide du marteau et du DÉMONTE-ÉCROU, fixez l'ÉCROU D'ARRÊT sur l'essieu (ILL. A). Glissez une RONDELLE sur l'autre extrémité de l'ESSIEU AVANT. Insérez le BLOC ESSIEU AVANT/ROUE AVANT dans le trou du SUPPORT DE L'ESSIEU AVANT qui se trouve sur la CARROSSERIE.

ILL. A

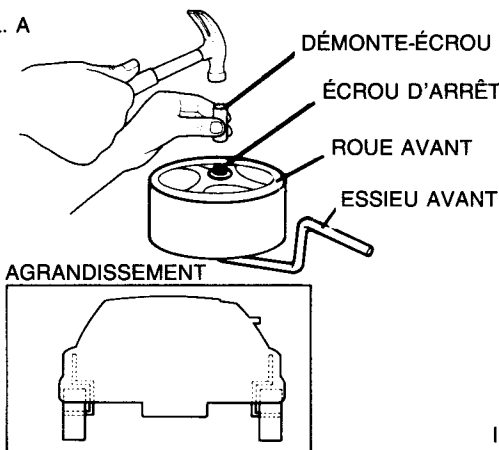

Une fois le BLOC ESSIEU/ROUE correctement installé, tapez doucement sur le DÉMONTE-ÉCROU avec le marteau pour fixer l'ÉCROU D'ARRÊT sur le dessus de l'essieu (ILL. B). Répétez l'étape 7 pour installer l'autre roue avant.

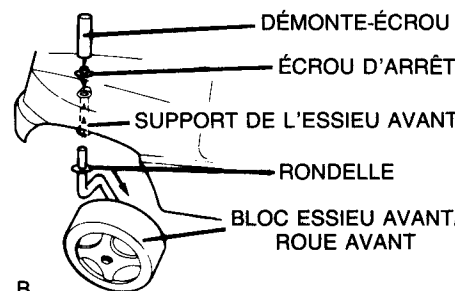

ILL. B

NOTE: LE BLOC ESSIEU AVANT/ROUE AVANT DOIT ÊTRE PLACÉ DANS LE SUPPORT DE L'ESSIEU AVANT APPROPRIÉ, COMME ILLUSTRÉ (AGRANDISSEMENT).

8. Pour insérer le CONTACT dans le trou situé du côté gauche du tableau de bord, placez la tige de celui-ci sur la fente appropriée, puis appuyez fermement et de façon égale. Poussez la CLÉ dans le CONTACT jusqu'à ce qu'elle soit solidement fixée en place.

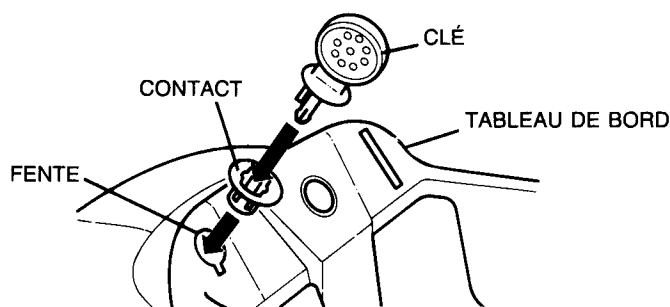

9. Fixez le LEVIER DE VITESSE dans l'encoche située du côté droit du tableau de bord en insérant les pattes de celui-ci dans les trous de l'encoche.

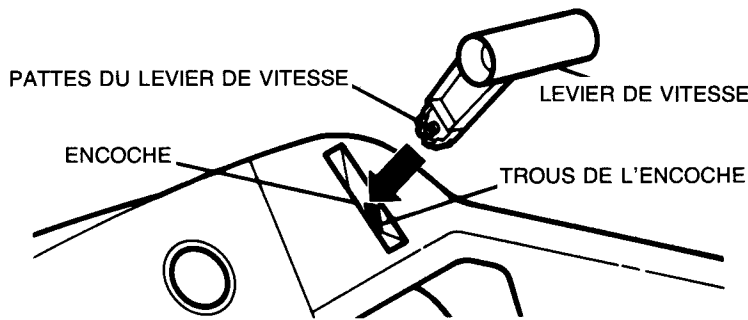

10. Pour installer le VOLANT, insérez la colonne de direction dans le trou situé au centre du tableau de bord (ILL. A). Fixez en place par en-dessous de la CARROSSERIE en insérant une vis de 2,5 cm (1") dans la CONTRE-PLAQUE et le trou de la colonne de direction à l'aide d'un tournevis Phillips, comme illustré (ILL. B).

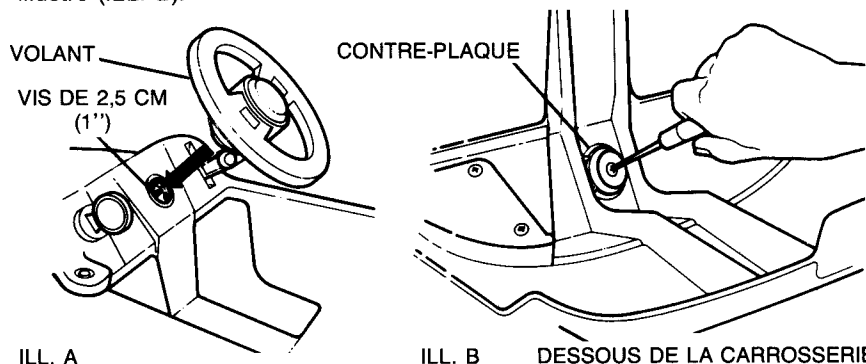

ILL. A

ILL. B

DESSOUS DE LA CARROSSERIE

11. Fixez les INTERRUPTEURS À BASCULE sur le VOLANT, comme illustré.

