

NOTE: Model may not move properly if building components are not accurately trimmed. If limbs do not move freely, disassemble model and use scissors or other suitable tool to trim excess plastic off of building components. Follow assembly instructions to reassemble model.

NOTA: Il se peut que la figurine soit gênée dans ses mouvements si ses composantes n'ont pas été parfaitement ébarbées. Si ses membres ne bougent pas librement, désassemblez le prêt-à-monter et coupez l'excédent de plastique des composantes à l'aide de ciseaux ou de tout autre outil approprié. Suivre les instructions pour réassembler le prêt-à-monter.

NOTA: La figura puede tener dificultad para moverse si sus componentes no han sido bien recortados. Si sus miembros no se mueven libremente, desarma la figura y recorta el exceso de plástico de sus partes con unas tijeras o cualquier otra herramienta apropiada. Sigue las instrucciones para armar la figura de nuevo.

Product and colors may vary.

©1983-2001 TOMY © 2001 SHO-PRO.MBS.JRK

Distributed by Hasbro, Inc. All Rights Reserved.

*®, *™ & ©2001 Hasbro, Inc.

© denotes Reg. U.S. Pat. & TM Office.

Le produit et les couleurs peuvent varier.

Hasbro Canada, P.O. Box / C.P. 267, Station / Succ. A, Longueuil, QC, Canada J4H 3X6.

El producto y los colores pueden variar.

Imp.: Servicios Mexicanos de Manufactura S. de R.L. de C.V. km 17,5 Carr. Tlalnepantla-Cuautitlán, Loma Bonita, Cuautitlán Izcalli, Edo. de Méx. C.P. 54756 R.F.C.: SMM-990712-156.

Centro de Servicio para México: Tel.: 5872-9483 y para el interior de la República 01-800-712-6225.

MADE IN CHINA • FABRIQUÉ EN CHINE • HECHO EN CHINA

P/N 6116940000



WIND-UP MOTOR MOTEUR À REMONTOIR MOTOR A CUERDA

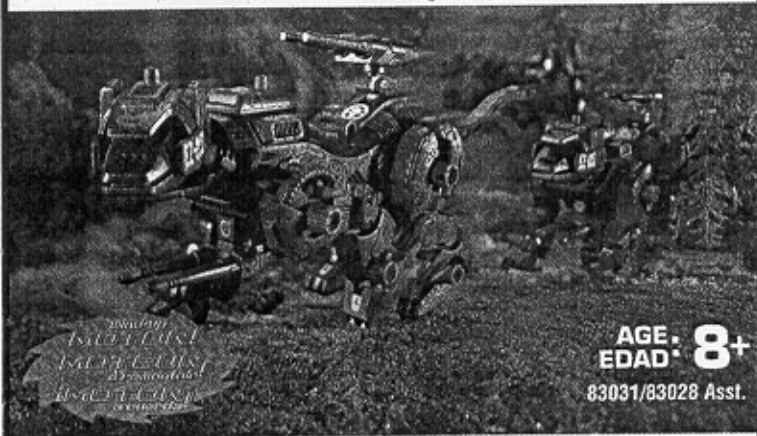

AGE 8+
EDAD 8+
83031/83028 Asst.

Atak Kat™

Action Figure Model Kit Figurine prête à monter
Figura para armar

Panther Type
Type panthère
Tipo pantera

Assembly required. No glue needed.
Assemblage requis, sans colle.
Requiere armado, sin pegamento.

VTF

ZOIDS ACTION
FIGURE MODEL KIT
AGE 8+ ZOIDS

#023

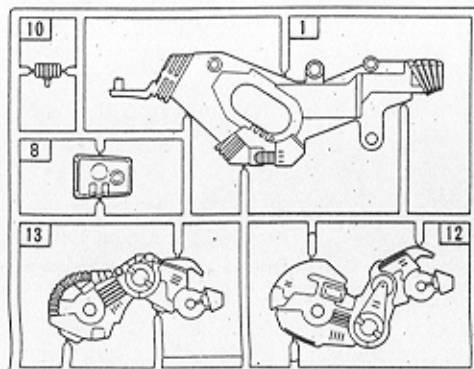
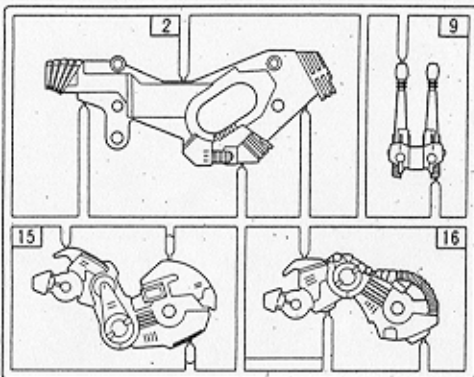
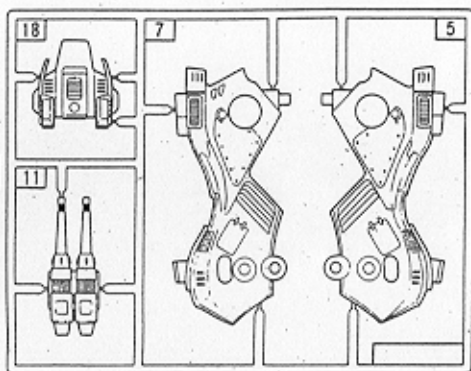
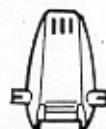
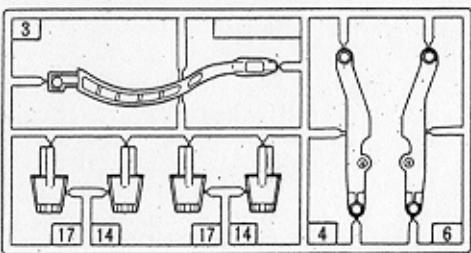
A**B****C****D**

Cockpit door
Porte de l'habitacle
Puerta de la cabina



Cockpit seat
Siège de l'habitacle
Asiento de la cabina



Pilot
Pilote
Piloto



Hood
Capot
Capó



Power unit
Moteur
Motor

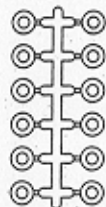

Caps (12)
12 capuchons
12 tapas



Label sheet
Feuille d'autocollants
Hoja de etiquetas

1

Assembling the Power Core. Assemblage du moteur.
Armado del motor.

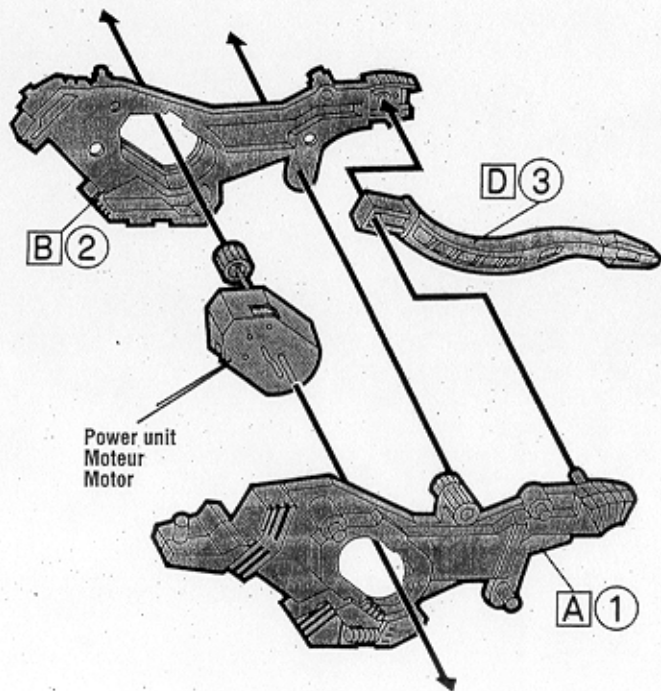

NOTES:

- Please read instructions completely before assembling kit. Save instructions for future reference.
- Easy snap-together fit! No glue is needed to assemble this kit.
- Remove plastic parts from frames according to the instructions. When removing parts, trim off any excess plastic using scissors or other suitable tool.
- Each frame is lettered, and the parts on each frame are numbered. Please follow the letters and numbers carefully and make sure you are assembling the right parts.
- Discard plastic bags immediately.
- This kit can be disassembled if necessary.
- When kit is completed, apply the labels anywhere you like.

REMARQUES:

- Lis la totalité des instructions avant d'assembler le prêt-à-monter et garde-les pour référence future.
- Les pièces s'emboîtent très facilement et l'assemblage ne nécessite pas de colle.
- Retire les pièces de plastique de leurs cadres, selon les directives. Ebarbe les pièces à l'aide de ciseaux ou de tout autre outil approprié.
- Chacun des cadres est identifié par une lettre et chacune des pièces comporte un chiffre. Apparie soigneusement lettres et chiffres pour un assemblage adéquat.
- Jette les sacs de plastique.
- Le prêt-à-monter peut être démonté si nécessaire.
- L'assemblage une fois terminé, applique les autocollants là où tu le veux.

NOTAS:

- Lee las instrucciones en su totalidad antes de armar la figura y guárdalas para referencia futura.
- Las piezas encajan muy fácilmente y no se necesita pegamento para armar el juguete.
- Retira las piezas de plástico de sus marcos siguiendo las indicaciones. Recorta el exceso de plástico de las piezas usando tijeras u otra herramienta apropiada.
- Cada marco está identificado con una letra y cada pieza lleva un número. Combina con cuidado las letras con los números para armar correctamente las piezas.
- Deshazte de las bolsas plásticas.
- La figura para armar puede ser desarmada si fuera necesario.
- Una vez armada la figura, coloca las etiquetas a donde quieras.

2

Assembling the Body. Assemblage du corps.
Armado del cuerpo.

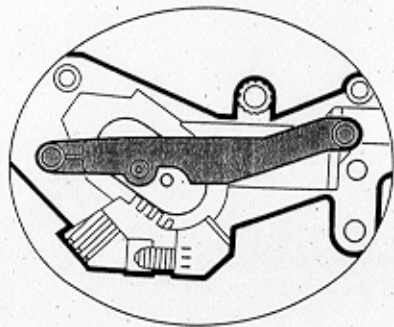
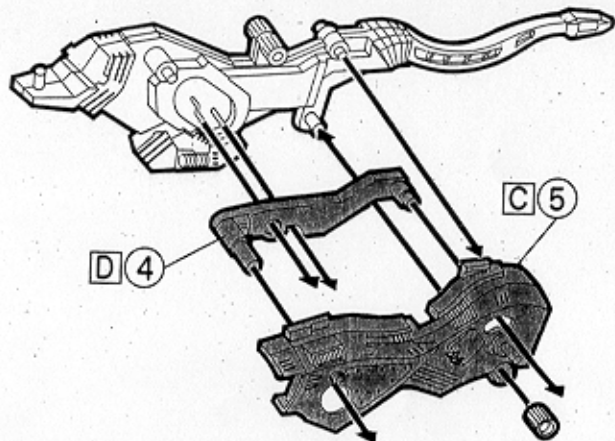

3

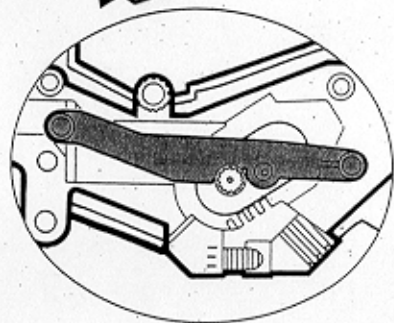
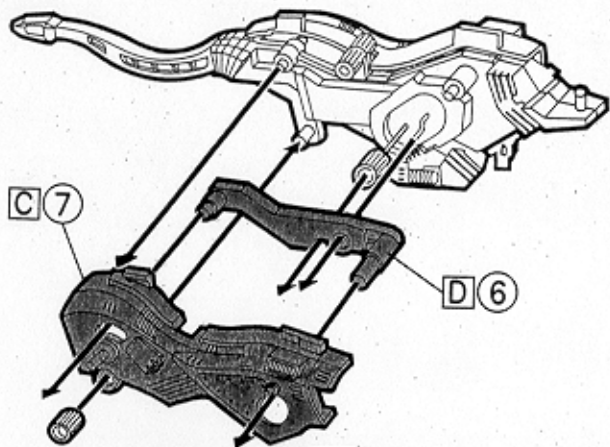

4

Assembling the Weapons. Assemblage des armes.
Armado de las armas.

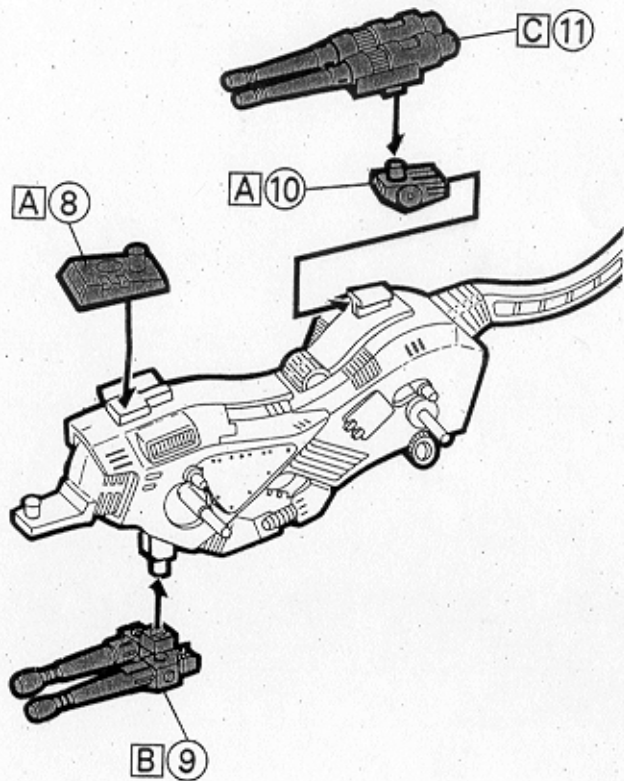

5

Assembling the Legs. Assemblage des pattes.
Armado de las patas.

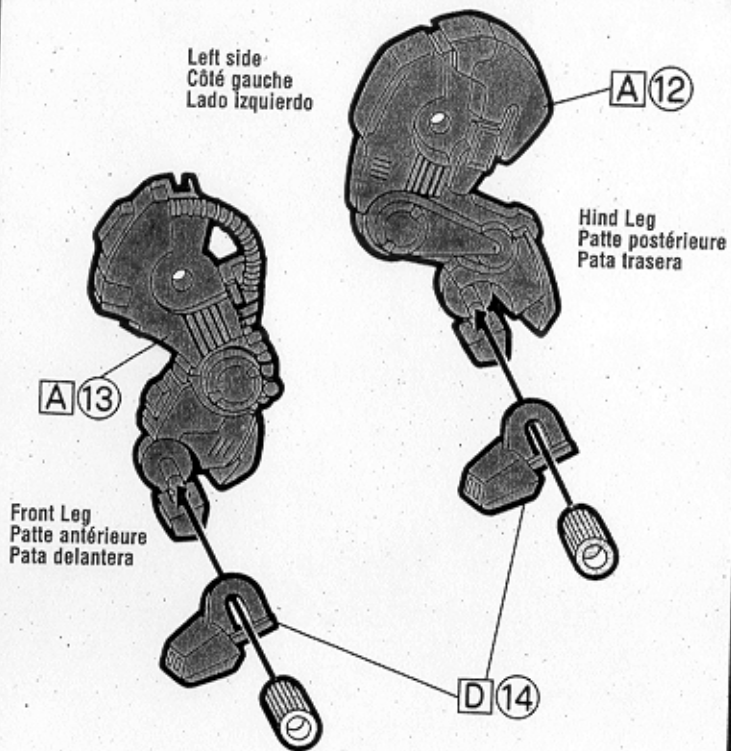

6

Assembling the Legs. Assemblage des pattes.
Armado de las patas.

Hind Leg
Patte postérieure
Pata trasera

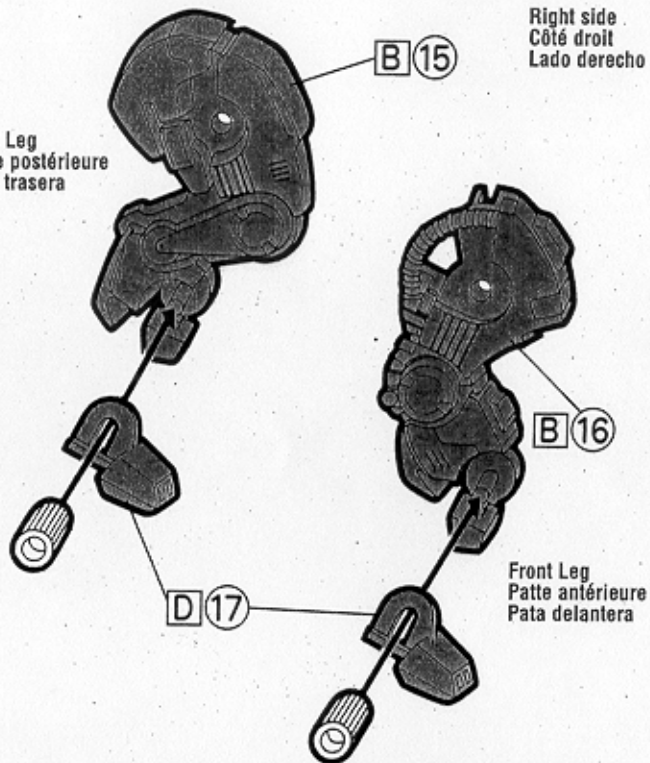

7

Installing the Legs. Installation des pattes.
Instalación de las patas.

Left side
Côté gauche
Lado izquierdo

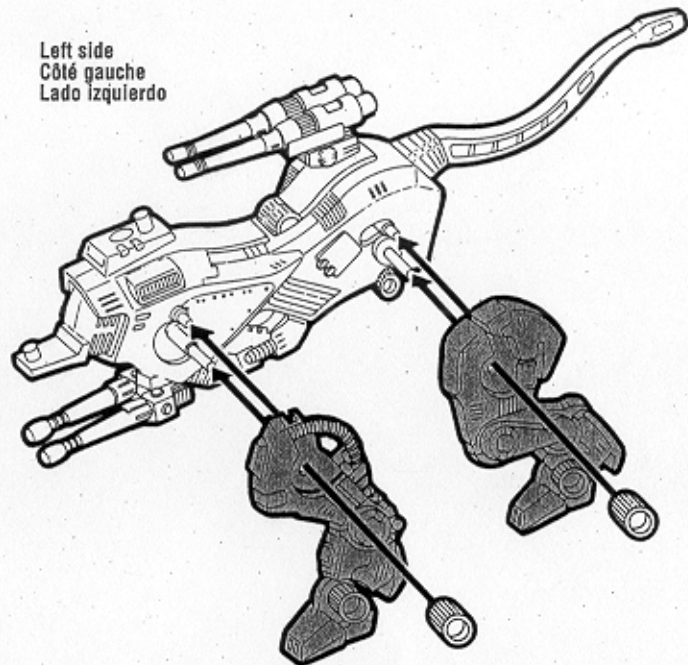

8

Right side
Côté droit
Lado derecho

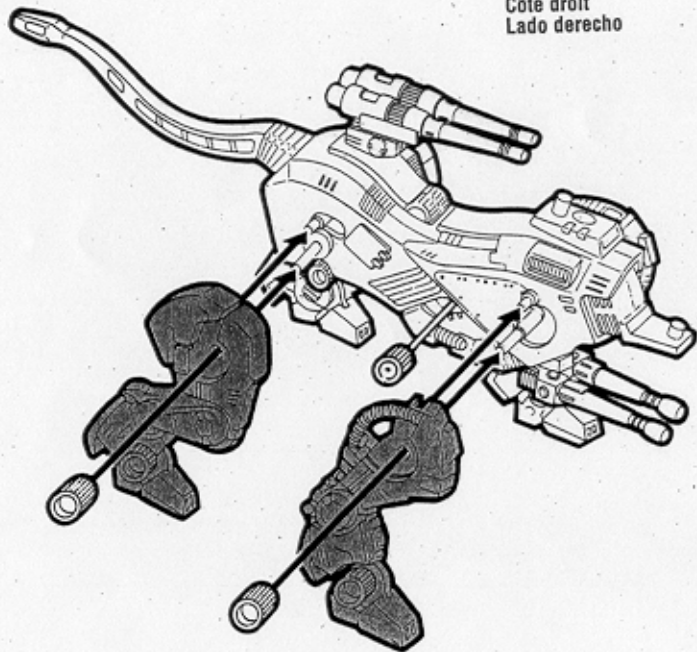

9

Assembling the Cockpit. Assemblage de l'habitacle.
Armado de la cabina.

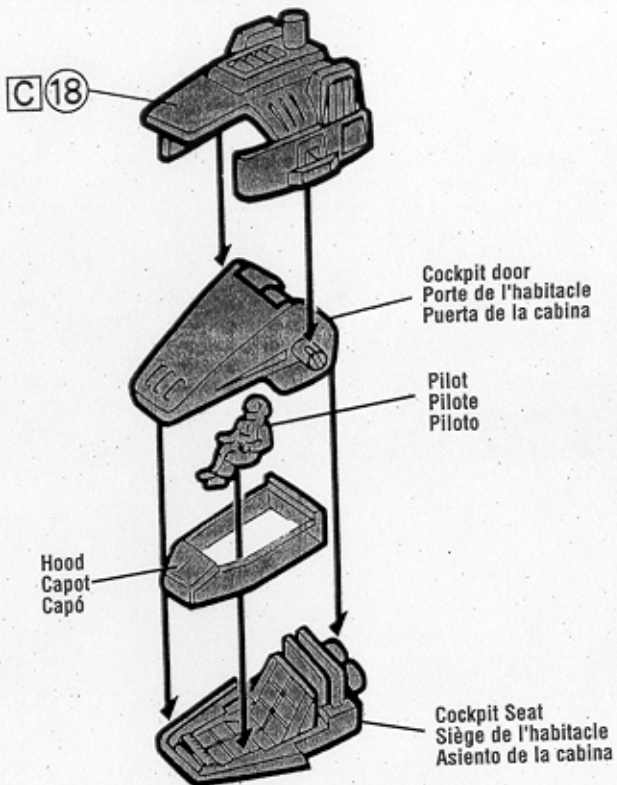

10

Installing the Cockpit. Installation de l'habitacle.
Instalación de la cabina.

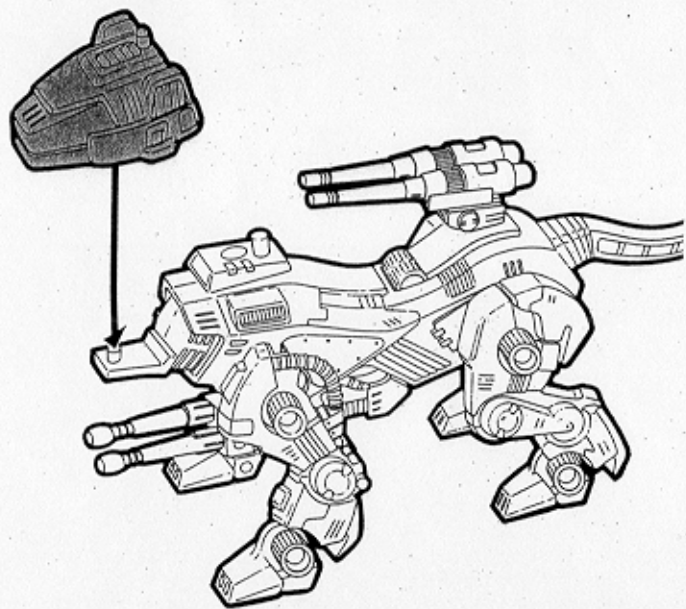

11

