

NOTES:

- Please read instructions completely before assembling kit. Save instructions for future reference.
- Easy snap-together fit! No glue is needed to assemble this kit.
- Remove plastic parts from frames according to the instructions. When removing parts, trim off any excess plastic using scissors or other suitable tool.
- Each frame is lettered, and the parts on each frame are numbered. Please follow the letters and numbers carefully and make sure you are assembling the right parts.
- Discard plastic bags immediately.
- This kit can be disassembled if necessary.
- When kit is completed, apply the labels anywhere you like.

REMARQUES:

- Lis la totalité des instructions avant d'assembler le prêt-à-monter et garde-les pour référence future.
- Les pièces s'emboîtent très facilement et l'assemblage ne nécessite pas de colle.
- Retire les pièces de plastique de leurs cadres, selon les directives. Ébarbe les pièces à l'aide de ciseaux ou de tout autre outil approprié.
- Chacun des cadres est identifié par une lettre et chacune des pièces comporte un chiffre. Apparie soigneusement lettres et chiffres pour un assemblage adéquat.
- Jette les sacs de plastique.
- Le prêt-à-monter peut être démonté si nécessaire.
- L'assemblage une fois terminé, applique les autocollants là où tu le veux.

NOTAS:

- Lee las instrucciones en su totalidad antes de armar la figura y guárdalas para referencia futura.
- Las piezas encajan muy fácilmente y no se necesita pegamento para armar el juguete.
- Retira las piezas de plástico de sus marcos siguiendo las indicaciones. Recorta el exceso de plástico de las piezas usando tijeras u otra herramienta apropiada.
- Cada marco está identificado con una letra y cada pieza lleva un número. Combina con cuidado las letras con los números para armar correctamente las piezas.
- Deshazte de las bolsas plásticas.
- La figura para armar puede ser desarmada si fuera necesario.
- Una vez armada la figura, coloca las etiquetas a donde quieras.

P/N 618949000

ZOIDS

Action Figure Model Kit Figurine prête à monter Figura para armar

AGE
EDAD **8+**
83049/83050 Asst.



Maccurtis™

Crawfish Type
Type écrevisse
Tipo cangrejo

Assembly required. No glue or paint needed.
Assemblage requis, sans colle ni peinture.
Requiere armado, sin pegamento ni pintura.

#047

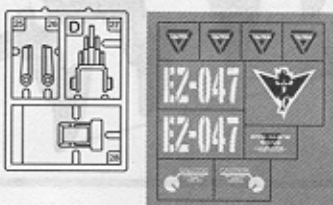
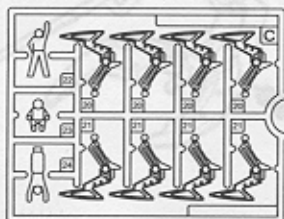
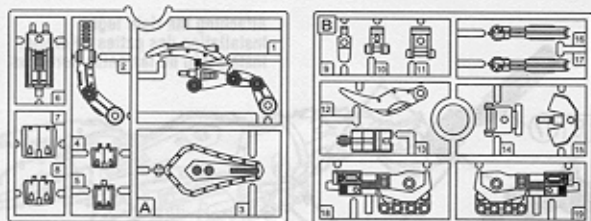

Caps (4) 4 capuchons 4 tapas



Antennae (2) 2 antenas 2 antenas

Label sheet
Feuille d'autocollants
Hoja de etiquetas



hasbro.com

ZOIDS.HASBRO.COM

Product and colors may vary. Le produit et les couleurs peuvent varier. El producto y los colores pueden variar.

©1983-2002 TOMY © 2002 SHO-PRO • MBS • JRK. All Rights Reserved. ZOIDS is a trademark of TOMY Company, Ltd. and used under license. Distributed by Hasbro. All Rights Reserved.

® and/or ™ & © 2002 Hasbro. ® denotes Reg. U.S. Pat. & TM Office.

Hasbro Canada, P.O. Box / C.P. 267, Station / Succ. A, Longueuil, QC, Canada J4H 3X6.

Imp.: Servicios Mexicanos de Manufactura S. de R.L. de C.V. km 17,5 Carr. Tlalnepantla-Cuautitlán, Loma Bonita, Cuautitlán Izcalli, Edo. de Méx. C.P. 54756 R.F.C.: SMM-990712-156. Centro de Servicio para México: Tel.: 5872-9483 y para el interior de la República 01-800-712-6225.

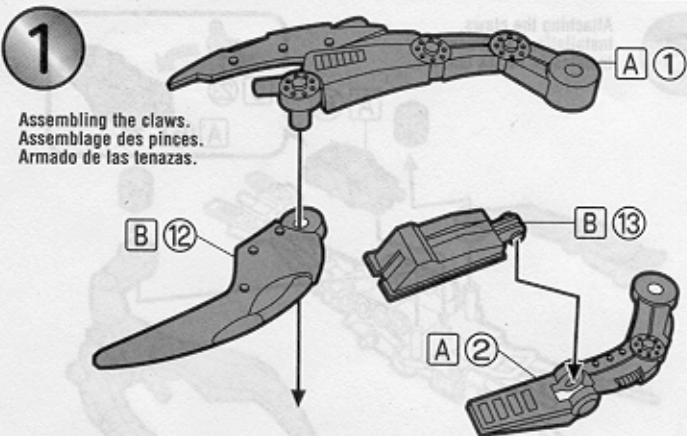

1
Assembling the claws.
Assemblage des pinces.
Armado de las tenazas.

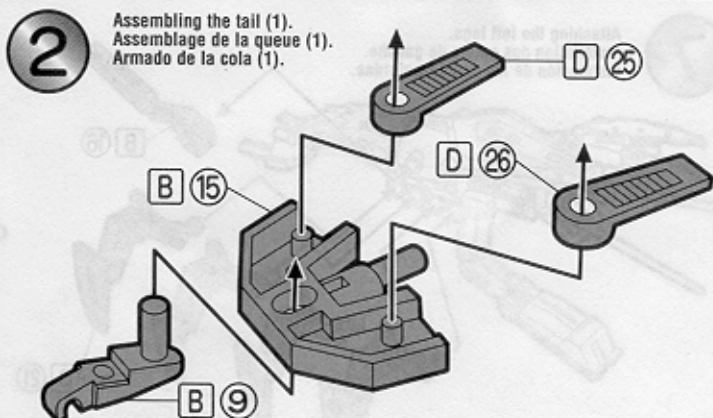

2
Assembling the tail (1).
Assemblage de la queue (1).
Armado de la cola (1).

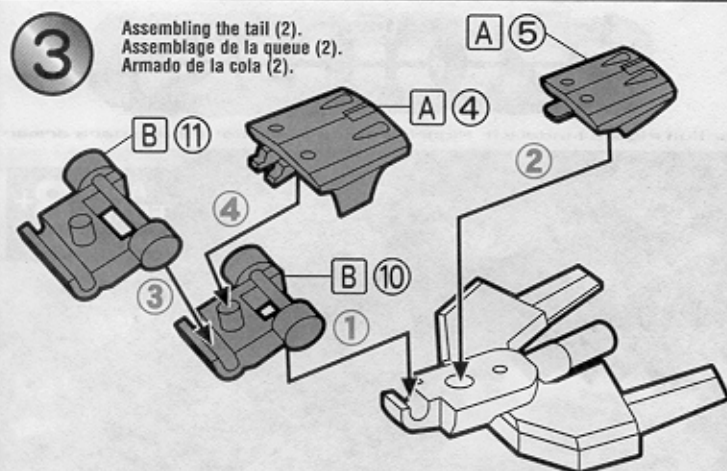

3
Assembling the tail (2).
Assemblage de la queue (2).
Armado de la cola (2).

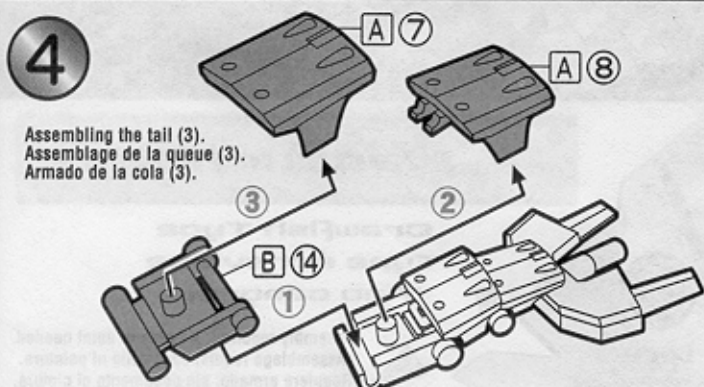

4
Assembling the tail (3).
Assemblage de la queue (3).
Armado de la cola (3).

Insert end through opening as shown and snap parts together.
Introduire l'extrémité dans l'ouverture comme indiqué et enclencher les pièces.
Inserta el extremo en la abertura tal como se indica y traba las piezas.

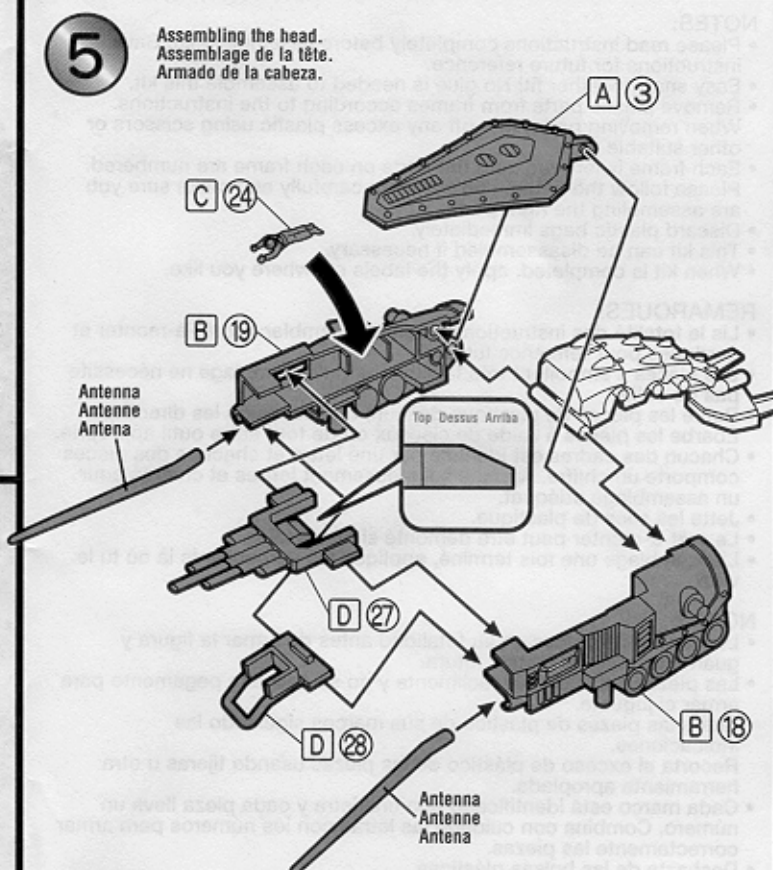

5
Assembling the head.
Assemblage de la tête.
Armado de la cabeza.

Assemble D28 before inserting antenna.
Assembler D28 avant d'insérer l'antenne.
Arma D28 antes de introducir la antena.

6

Attaching the claws.
Installation des pinces.
Instalación de las tenazas.

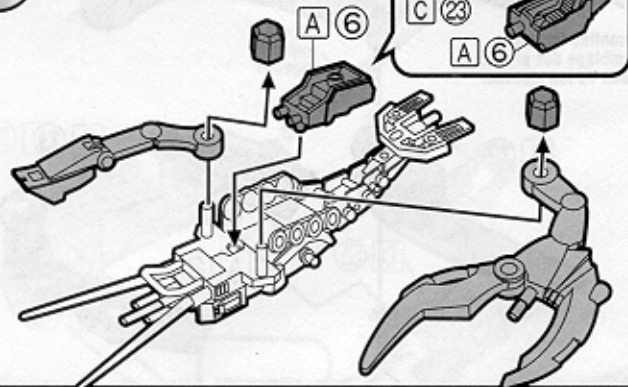

8

Attaching the right legs.
Installation des pattes de droite.
Instalación de las patas derechas.

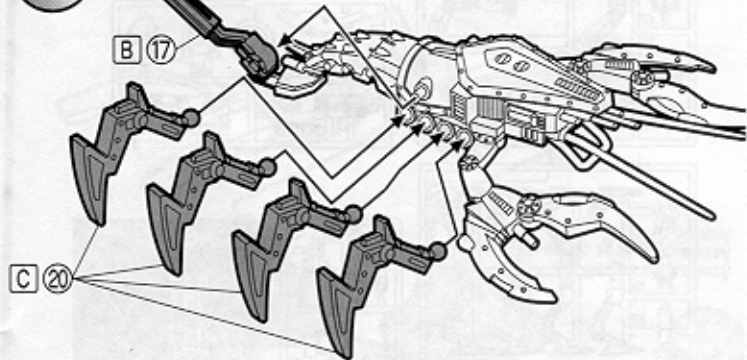

7

Attaching the left legs.
Installation des pattes de gauche.
Instalación de las patas izquierdas.

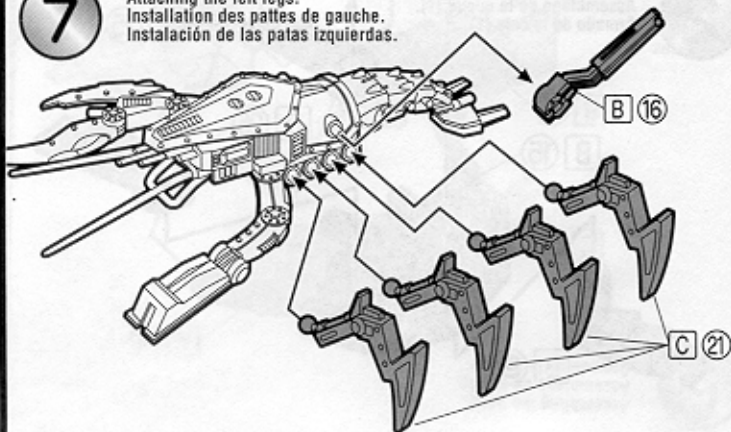

9

Complete!
Terminé!
¡Completo!

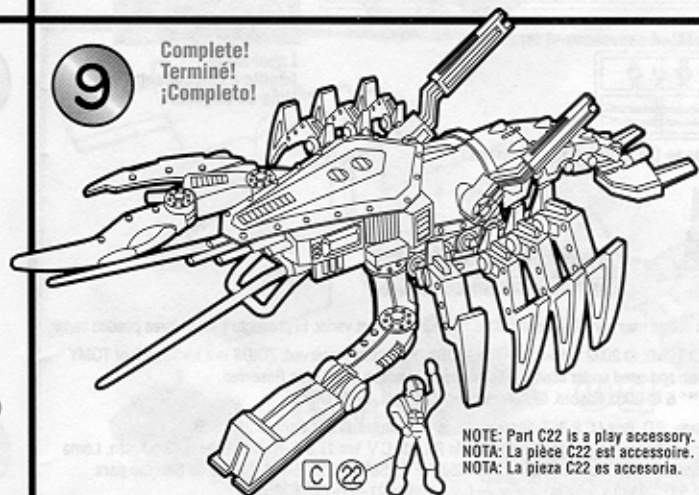

NOTE: Part C22 is a play accessory.
NOTA: La pièce C22 est accessoire.
NOTA: La pieza C22 es accesoria.