

Check out zoids.hasbro.com
for tips on building CHIMERA DRAGON™
and using Z-BUILDERS™ to
customize other ZOIDS model kits!

Rends-toi à zoids.hasbro.com pour des
trucs sur la façon de construire CHIMERA
DRAGON™ et d'utiliser les figurines Z-
BUILDERS™ pour personnaliser d'autres
prêts-à-monter ZOIDS.

Visítanos en zoids.hasbro.com para
conseguir trucos sobre cómo construir
CHIMERA DRAGON™ y utilizar las figuras
Z-BUILDERS™ para personalizar otras
figuras ZOIDS para armar.



P/N 6211240000

ZOIDS.HASBRO.COM

Product and colors may vary.
Le produit et les couleurs peuvent varier.
El producto y los colores pueden variar.

©1983-2002 TOMY ©1999-2001 SHO-PRO • MBS • JRK. All Rights Reserved. ZOIDS is a trademark of TOMY Company, Ltd. and used under license. Distributed by Hasbro. All Rights Reserved.
®* and/or ™* & ©2002 Hasbro. ® denotes Reg. U.S. Pat. & TM Office.

Hasbro Canada, 2350 de la Province, Longueuil, QC, Canada J4G 1G2.

Imp.: Servicios Mexicanos de Manufactura S. de R.L. de C.V. km 17,5
Carr. Tlalnepantla-Cuautitlán, Loma Bonita, Cuautitlán Izcalli, Edo. de Mex.
C.P. 54756 R.F.C.: SMM-990712-156. Centro de Servicio para México:
Tel.: 5872-9483 y para el interior de la República 01-800-712-6225.

ZOIDS

PLUG
™
GLOXI!

AGE:
EDAD: **8+**
83241/83178 Asst.



Shell Karn™



Chimera type
Type chimère
Tipo quimera

Assembly required. No
glue or paint needed.

Assemblage requis, sans
colle ni peinture.

Requiere armado, sin
pegamento ni pintura.

ZBuilders™

NOTES:

- Please read instructions completely before assembling kit. Save instructions for future reference.
- Easy snap-together fit! No glue is needed to assemble this kit.
- Remove plastic parts from frames according to the instructions. When removing parts, trim off any excess plastic using scissors or other suitable tool.
- Each frame is lettered, and the parts on each frame are numbered. Please follow the letters and numbers carefully and make sure you are assembling the right parts.
- Discard plastic bags immediately.
- This kit can be disassembled if necessary.
- When kit is completed, apply the labels anywhere you like.

REMARQUES:

- Lis la totalité des instructions avant d'assembler le prêt-à-monter et garde-les pour référence ultérieure.
- Les pièces s'emboîtent très facilement et l'assemblage ne nécessite pas de colle.
- Retire les pièces de plastique de leurs cadres, selon les directives. Ebarbe les pièces à l'aide de ciseaux ou de tout autre outil approprié.
- Chacun des cadres est identifié par une lettre et chacune des pièces comporte un chiffre. Apparie soigneusement lettres et chiffres pour un assemblage adéquat.
- Jette les sacs de plastique.
- Le prêt-à-monter peut être démonté si nécessaire.
- L'assemblage une fois terminé, applique les autocollants là où tu le veux.

NOTAS:

- Lee las instrucciones en su totalidad antes de armar la figura y guárdalas para referencia futura.
- Las piezas encajan muy fácilmente y no se necesita pegamento para armar el juguete.
- Retira las piezas de plástico de sus marcos siguiendo las indicaciones. Recorta el exceso de plástico de las piezas usando tijeras u otra herramienta apropiada.
- Cada marco está identificado con una letra y cada pieza lleva un número. Combina con cuidado las letras con los números para armar correctamente las piezas.
- Deshazte de las bolsas plásticas.
- La figura para armar puede ser desarmada si fuera necesario.
- Una vez armada la figura, coloca las etiquetas a donde quieras.

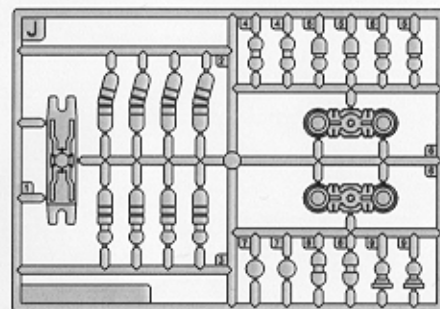
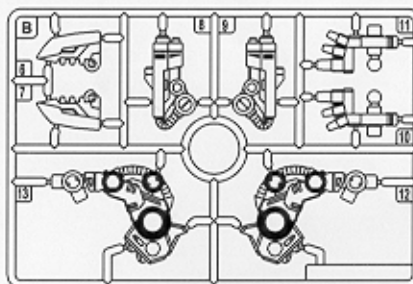
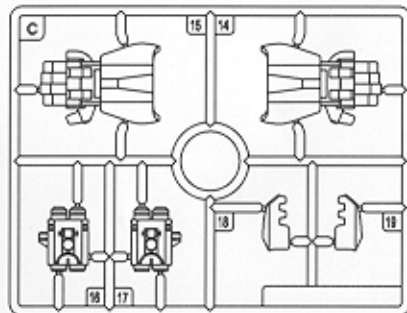
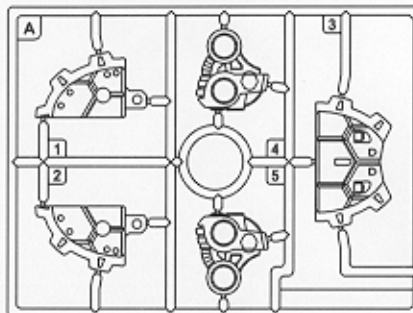

Label sheet
Feuille d'autocollants
Hoja de etiquetas

Lens
Lentille
Lente



Ring Caps (6)
6 capuchons d'anneaux
6 tapitas de anillos



Blocks (3)
3 blocs
3 bloques



Core Block
Bloc central
Bloque central

! Be sure to assemble ring caps as shown. Les capuchons de l'anneau doivent être insérés comme indiqué. Las tapitas del anillo deben insertarse tal como se indica.



Align octagonal piece as shown. Aligner les sections octogonales, comme indiqué. Alinea la pieza octogonal tal como se indica.

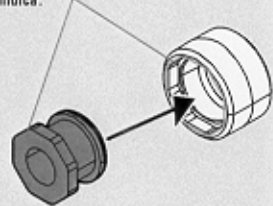

NOTE: Be sure to remove all parts from the package! NOTA: Assure-toi de bien sortir toutes les pièces de l'emballage!
NOTA: Asegúrate de sacar todas las piezas del empaque.

Some parts may not be necessary for assembly. Certaines des pièces ne servent pas à l'assemblage.
Algunas piezas no son necesarias para el armado.



Assembling the head.
Assemblage de la tête.
Armado de la cabeza.

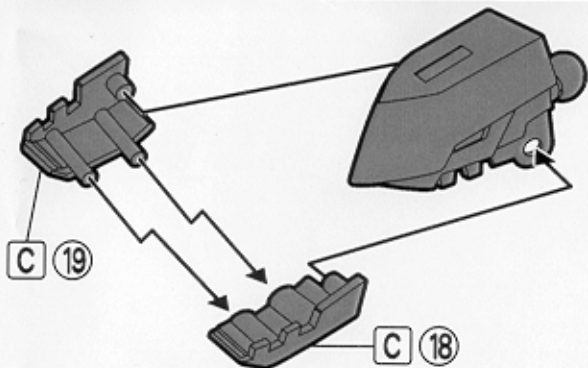
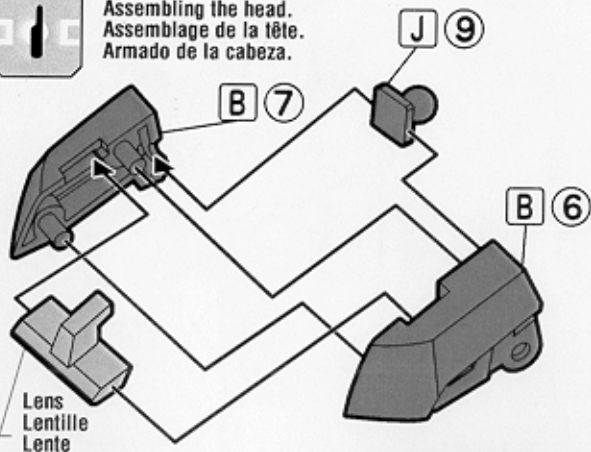

2

Assembling the legs.
Assemblage des pattes.
Armado de las patas.

Left side
Côté gauche
Lado izquierdo

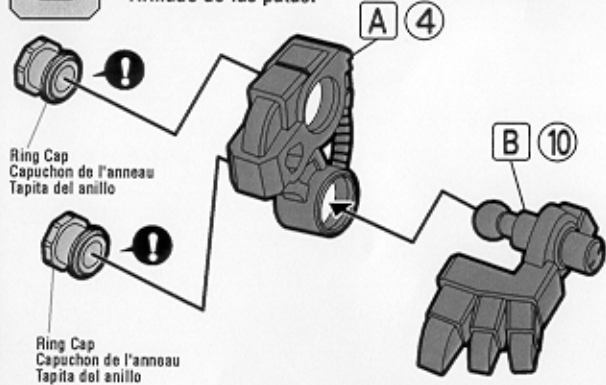

Right side
Côté droit
Lado derecho

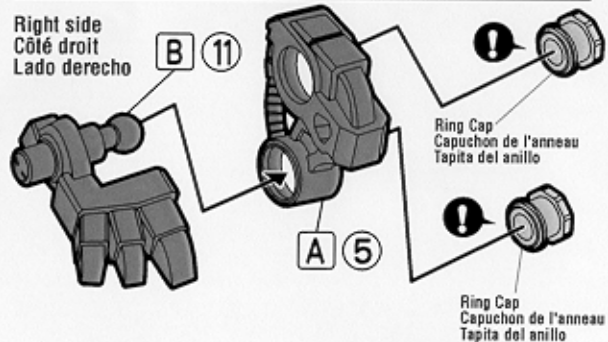
**3**

Assembling the left arm.
Assemblage du bras gauche.
Armado del brazo izquierdo.

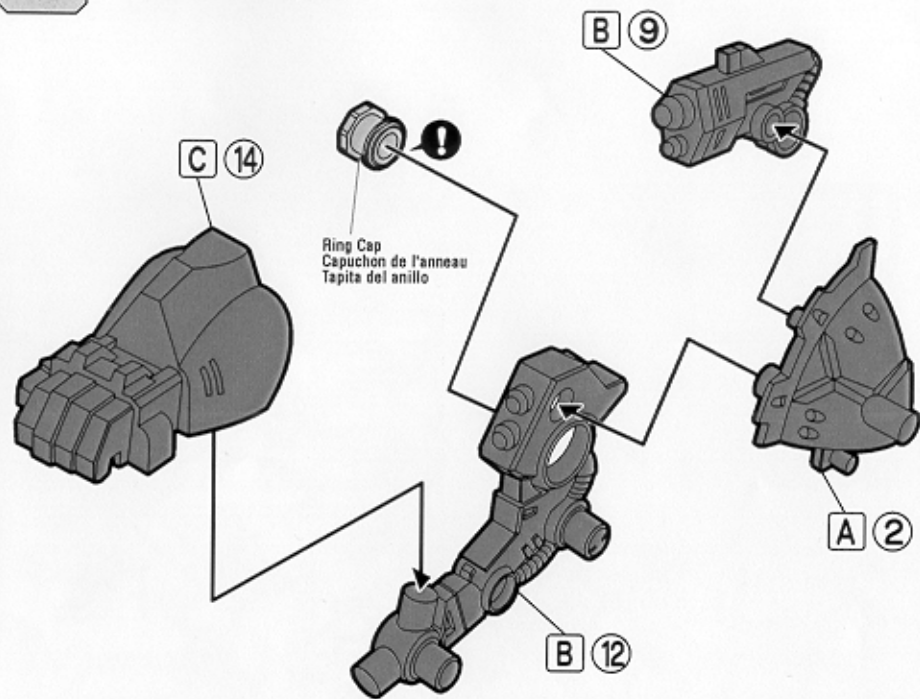



Assembling the right arm.
Assemblage du bras droit.
Armado del brazo derecho.

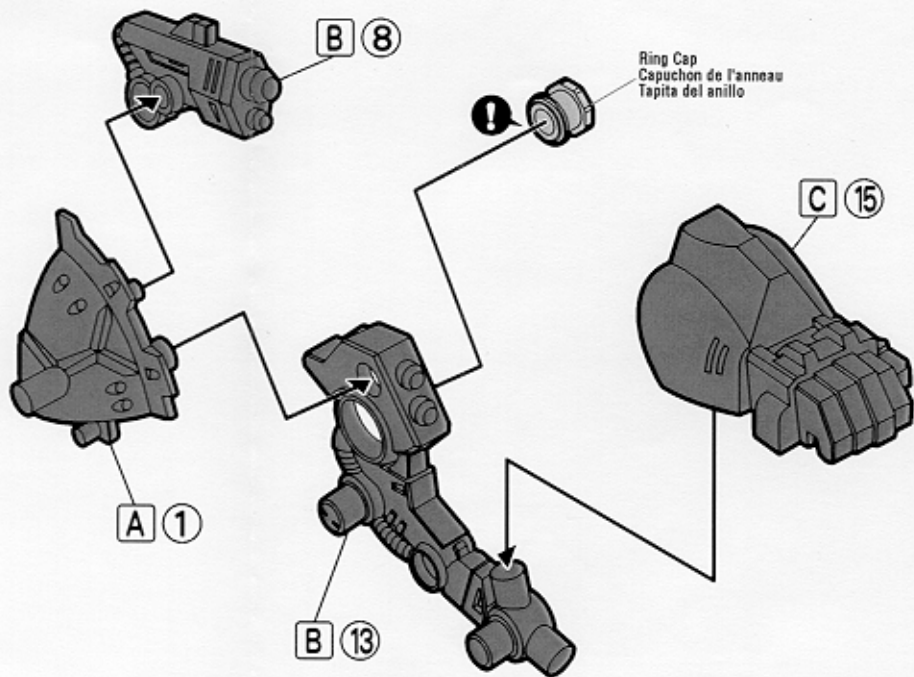

6

Assembling the body: Step 2.
Assemblage du corps: Étape 2.
Armado del cuerpo: Paso 2.

Right arm
Bras droit
Brazo derecho

A ③

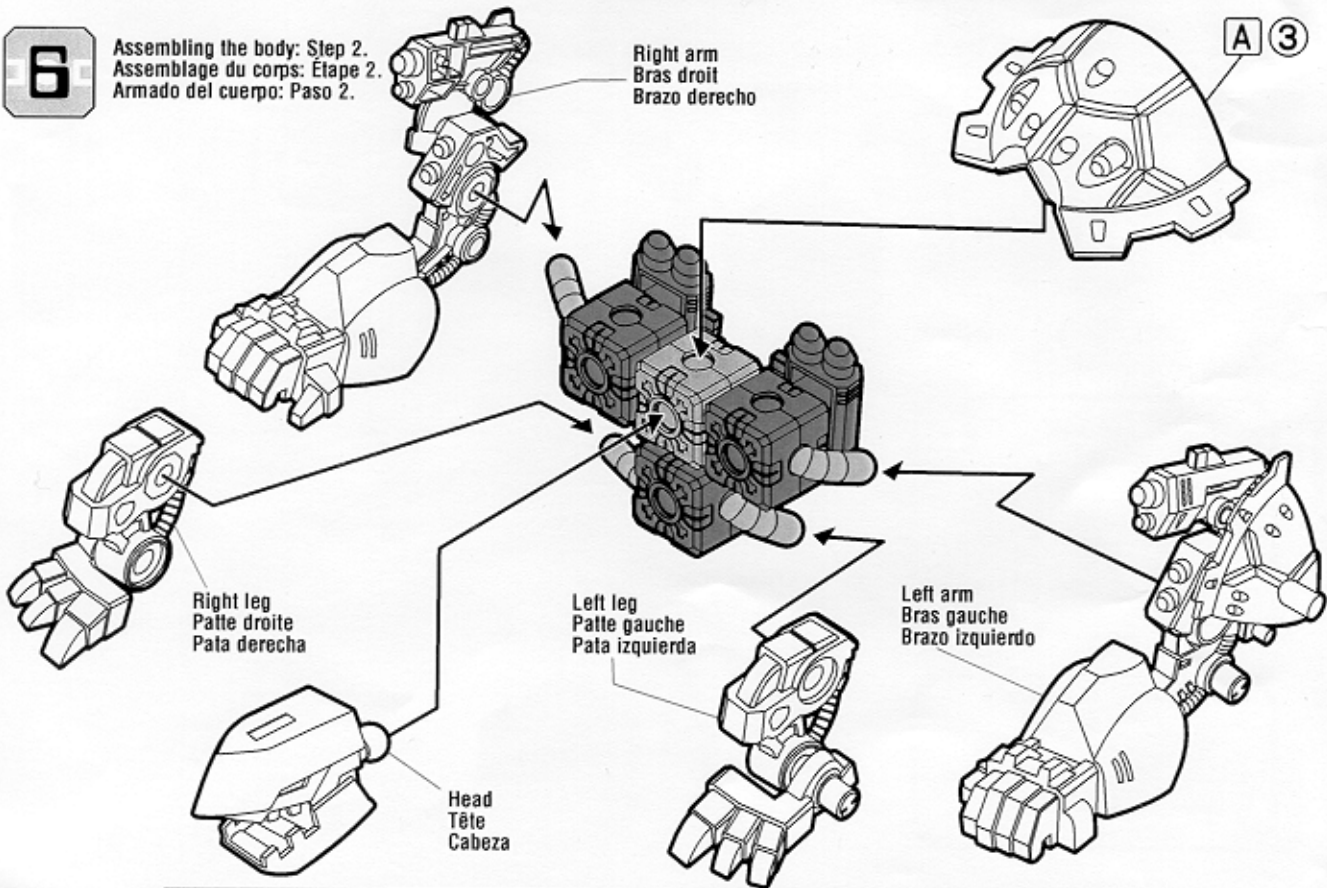

Right leg
Patte droite
Pata derecha

Left leg
Patte gauche
Pata izquierda

Left arm
Bras gauche
Brazo izquierdo

Head
Tête
Cabeza

7

**Complete!
Terminé!
¡Completo!**

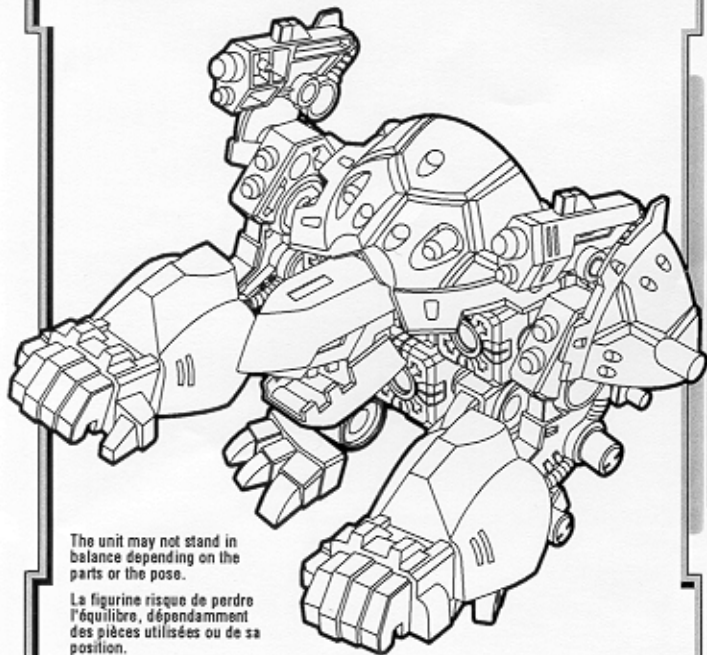

The unit may not stand in balance depending on the parts or the pose.

La figurine risque de perdre l'équilibre, dépendamment des pièces utilisées ou de sa position.

Es posible que la figura no quede estable dependiendo de las piezas utilizadas o de su pose.

8

**Using the Extractor Tool:
Pour utiliser l'extracteur:
Para usar el extractor:**

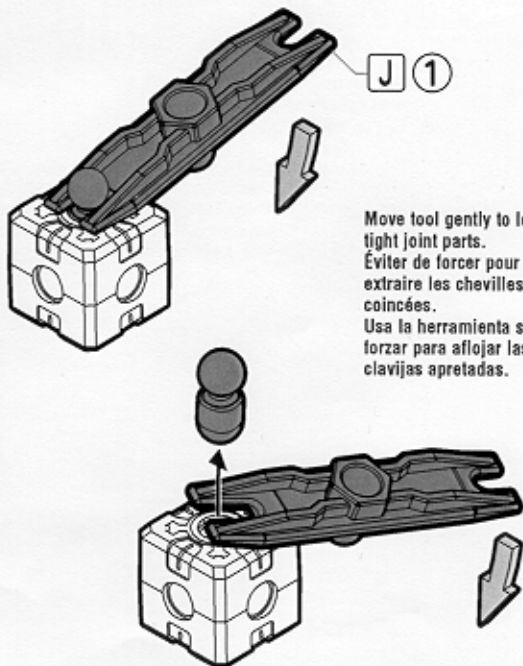

Move tool gently to loosen tight joint parts.
Éviter de forcer pour extraire les chevilles coincées.
Usa la herramienta sin forzar para aflojar las clavijas apretadas.

Extractor may not loosen some joints.
L'extracteur peut ne pas extraire toutes les chevilles.
Es posible que el extractor no pueda aflojar todas las clavijas.